

### **Toast and grill**

Please read and keep these instructions

GB

### **Toast & grill**

Merci de bien vouloir lire et conserver ces instructions

F

### **Toast- und Grillgerät**

Lesen Sie diese Bedienungsanleitung, und heben Sie sie gut auf

D

### **Tostadora & grill**

Por favor, lea y conserve este manual de instrucciones

E

### **Tosti- en grillijzer**

Lees en bewaar deze instructies zorgvuldig

NL

### **Grelhador de placas**

Leia e guarde estas instruções

P

### **Toast and grill**

Leggere e conservare queste istruzioni

I

### **2-i-1 sandwichrister**

Læs og gem venligst denne vejledning

DK

### **Grill/smörgåsgrill**

Läs och spara denna bruksanvisning

S

### **Opiekacz z grillem**

Proszę przeczytać i zachować niniejszą instrukcję

PL

### **Тостер и гриль**

Внимательно изучите и сохраните данное руководство

RU

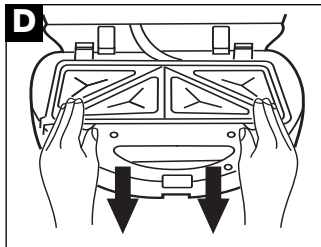
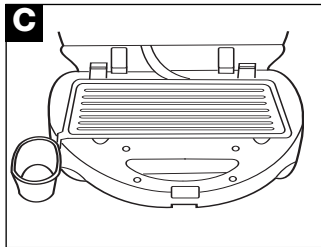
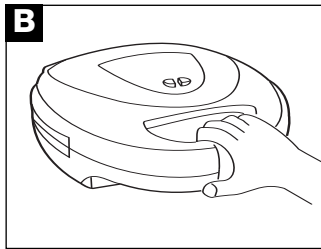
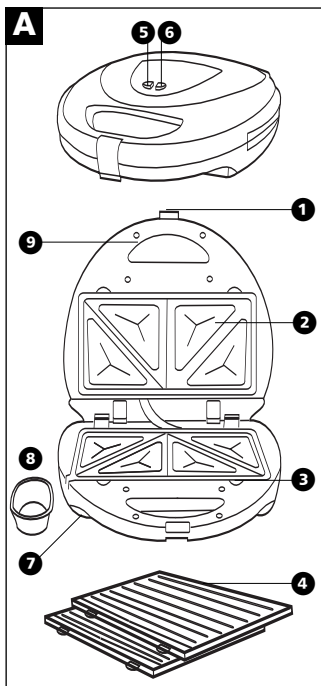

## Important safety instructions

The use of any electrical appliance requires the following common sense safety rules.

Primarily there is danger of injury or death and secondly the danger of damage to the appliance. These are indicated in the text by the following two conventions:

**WARNING: Danger to the person!**  
**IMPORTANT:** Damage to the appliance!  
 In addition we offer the following safety advice.

### Location

- Remove all the packaging and retain for future reference.
- Ensure the toast and grill is used on a firm, flat surface.
- Do not use outdoors or in a bathroom.
- Do not place the toast and grill on a highly polished wooden surface as damage may occur to the surface.
- Do not place the toast and grill on or near hot surfaces such as a hot plate or radiant rings or near a naked flame.
- Do not let the mains lead hang over the edge of the table or worktop or touch hot surfaces.

### Children

- Children do not understand the dangers associated with operating electrical appliances. Never allow children to use this appliance.

### Personal safety

- During cooking steam and hot air will be ejected from the food. Take extreme care when opening and closing the appliance when hot.

### Other safety considerations

- IN COMMON WITH MOST COOKING APPLIANCES YOUR TOAST AND GRILL WILL GET HOT DURING USE, PARTICULARLY THE PLATES. AFTER PLACING YOUR FOOD ON THE HOT PLATES TOUCH ONLY THE HANDLE DURING AND IMMEDIATELY AFTER COOKING.
- Disconnect the toast and grill from the mains supply when cleaning or not in use.
- Do not touch hot surfaces. Always use handles or knobs.
- Do not immerse the toast and grill itself in water and always ensure the electrical connections are kept dry.
- Do not operate any appliance with a damaged cord or plug or after the appliance malfunctions or has been damaged in any manner.
- The use of attachments or tools not recommended or sold by Morphy Richards may cause fire, electric shock or injury.
- Do not use the toast and grill for anything other than its intended

- purpose.
- Do not leave unattended whilst switched on.

### Treating scalds

- Run cold water over the affected area immediately. Do not stop to remove clothing, get medical help quickly.

### Worth noting

If your toast and grill does not work, check the following points:

- Is the plug in its socket and the switch in the 'on' position.
- Is the plug itself or the socket faulty - check this by plugging in another appliance.

### Electrical requirements

Check that the voltage on the rating plate of your appliance corresponds with your house electricity supply which must be A.C. (Alternating current).

For appliances with fitted plug. If the socket outlets in your home are not suitable for the plug supplied with this appliance the plug should be removed and the appropriate one fitted.

**IMPORTANT : THE PLUG REMOVED FROM THE MAINS LEAD, IF SEVERED, MUST BE DESTROYED AS A PLUG WITH A BARED FLEXIBLE CORD IS HAZARDOUS IF ENGAGED INTO A LIVE SOCKET OUTLET.**

**WARNING: This appliance must be earthed.**

### Features A

- Locking clip
- Removable sandwich plates
- Quick release buttons
- Removable grill plates
- Power on neon (red)
- Ready to cook neon (orange)
- Non slip feet
- Removable drip tray
- Cool touch handle

### Using

Open the toast and grill by undoing the locking clip on the handle and raising the upper half of the toaster with the handle.

Before using your toast and grill for the first time, wash and dry the cooking plates. The appliance must be fully closed and fastened for pre-heating and cooking.

Prepare your sandwich in advance. For best results lightly butter the bread on the OUTSIDE, do not cut the bread in half before cooking your sandwich.

Do not use low-fat spread products for greasing sandwich plates or spreading on bread, as they are not suitable for these purposes. For best results use vegetable oil or butter.

- Plug the toast and grill into the mains socket and switch on. The red light 5 will glow indicating it is switched on.
- Keep the toast and grill closed while preheating. When the orange light 6

comes on this shows the toast and grill is ready for use. Please note that this light will cycle on/off during use.

- Now open the toaster and place the sandwiches on the hot plates. REMEMBER THE TOASTER PLATES ARE VERY HOT. When using for the first time you may notice a fine smoke haze being emitted from the unit, this is due to the 'bake in' of some of the components and is not harmful.
- To close the toast and grill squeeze two front handles together, click the locking clip into position squeezing the bread slice 13. Ensure it is firmly closed.
- The sandwiches will take approximately 5-7 minutes to cook. However, this time should be used as a guide only, as cooking times will vary depending on type of bread, ingredients and personal preference.
- When removing sandwiches from the toast and grill NEVER use a metal implement such as a knife or fork. Always use a heat proof plastic or wooden spatula. TAKE EXTREME CARE AS THE BODY OF THE APPLIANCE AND THE PLATES BECOME VERY HOT.
- Remember to re-heat the toast and grill before cooking more sandwiches.

### Using the grill plates

The grill gives best results when used in the closed position with the lid firmly closed.

Firstly put the grill plates in position as described in 'changing the plates'.

Place the drip tray 8 at the left hand corner for the fat to drain into 9. The drip tray must be used. The drip tray is only used when grilling.

Open the toast and grill by undoing the closure clip on the handle and raising the upper half of the grill with the handle. The appliance must be fully closed for pre-heating.

Ensure the lid is down and proceed to cook as normal.

Before using your toast and grill as a grill for the first time, brush or wipe a small amount of vegetable oil onto the grilling plates.

Do not use low-fat spread products for greasing grilling plates, as they are not suitable for these purposes. For best results use vegetable oil or butter.

- Plug the appliance into the mains socket and switch on. The red light will glow indicating that it is switched on.
- When the orange light comes on, this shows that the grill is heated up ready for use.
- Now open up the grill and place your food on the plates using heat proof plastic or wooden utensils. **WARNING: Take extreme care as the body of the appliance and the grill plates become very hot.**
- When your food is ready, remove it using suitable utensils, eg. plastic spatula.
- Remember to reheat the grill before grilling more food.

## Changing the toasting and grilling plates

FIRST UNPLUG THE APPLIANCE. ALWAYS ALLOW THE APPLIANCE TO COOL BEFORE ATTEMPTING TO CHANGE THE TOASTING / GRILLING PLATES.

Open the appliance to the fully open position.

### To remove the plates

Slide the quick release buttons back as illustrated and remove the plates 12.

### To insert the plates

Insert the two locating tabs in their slots on the central hinge. Push downwards on the front of the plates until quick release buttons click back into place.

### Cleaning

BEFORE CLEANING, SWITCH OFF AND UNPLUG THE MAINS LEAD.

After use, allow the plates to cool down, wipe them with a damp cloth. Never use abrasives or cream cleaners. Clean any other parts of the toast and grill with a damp cloth or kitchen paper roll.

NEVER IMMERSER THE TOAST & GRILL IN WATER.

After the toast and grill has cooled down, close the toast and grill click the locking clip into position to secure the handle.

### Your two-year guarantee

It is important to retain the retailers receipt as proof of purchase. Staple your receipt to this back cover for future reference.

Please quote the following information if the product develops a fault. These numbers can be found on the base of the product.

Model no. Serial no.

All Morphy Richards products are individually tested before leaving the factory. In the unlikely event of any appliance proving to be faulty within 28 days of purchase it should be returned to the place of purchase for it to be replaced.

If the fault develops after 28 days and within 24 months of original purchase, you should contact Morphy Richards quoting Model number and Serial number on the product, or write to Morphy Richards at the address shown.

You will be asked to return the product (in secure, adequate packaging) to the address below along with a copy of proof of purchase.

Subject to the exclusions set out below (1-6) the faulty appliance will then be repaired or replaced and dispatched usually within 7 working days of receipt.

If for any reason this item is replaced during the 2-year guarantee period, the guarantee on the new item will be

calculated from original purchase date. Therefore it is vital to retain your original till receipt or invoice to indicate the date of initial purchase.

To qualify for the 2-year guarantee the appliance must have been used according to the manufacturers instructions. For example, appliances must have been descaled and filters must have been kept clean as instructed.

Morphy Richards shall not be liable to replace or repair the goods under the terms of the guarantee where:

- The fault has been caused or is attributable to accidental use, misuse, negligent use or used contrary to the manufacturers recommendations or where the fault has been caused by power surges or damage caused in transit.
- The appliance has been used on a voltage supply other than that stamped on the products.
- Repairs have been attempted by persons other than our service staff (or authorised dealer).
- Where the appliance has been used for hire purposes or non domestic use.
- Morphy Richards are not liable to carry out any type of servicing work, under the guarantee.
- The guarantee excludes consumables such as bags, filters and glass carafes. This guarantee does not confer any rights other than those expressly set out above and does not cover any claims for consequential loss or damage. This guarantee is offered as an additional benefit and does not affect your statutory rights as a consumer.

## Consignes de sécurité importantes

Lorsque vous utilisez tout appareil électrique, vous devez respecter des consignes de sécurité de bon sens.

Tout appareil électrique peut blesser ou même provoquer la mort. Vous risquez également d'endommager l'appareil. Ces dangers sont indiqués dans le texte par les deux conventions suivantes :

**DANGER : Risque de blessure !**  
**IMPORTANT :** Risque pour l'appareil !  
 Nous vous donnons également les conseils de sécurité suivants.

### Position

- Déballez l'appareil et conservez l'emballage.
- Placez le toast & grill sur une surface solide et plate.
- Ne l'utilisez jamais à l'extérieur ou dans une salle de bains.
- Ne mettez jamais le toast & grill sur une surface en bois ciré car il pourrait l'endommager.
- Ne placez pas le toast & grill sur ou près de surfaces chaudes comme des plaques électriques ou radiantes, ou près d'une flamme nue.
- Ne laissez pas le cordon d'alimentation dépasser du bord d'une table ou d'un plan de travail, ou toucher des surfaces chaudes.

### Les enfants

- Les enfants ne comprennent pas les dangers de l'utilisation d'appareils électriques. N'autorisez jamais un enfant à utiliser cet appareil.

### Sécurité personnelle

- Pendant la cuisson, de la vapeur et de l'air chaud sortiront des aliments. Soyez extrêmement prudent lorsque vous ouvrez et fermez l'appareil lorsqu'il est chaud.

### Autres consignes de sécurité

- COMME LA PLUPART DES APPAREILS DE CUISSON, VOTRE TOAST & GRILL DEVIENDRA CHAUD PENDANT SON UTILISATION, NOTAMMENT LES PLAQUES. APRES AVOIR PLACE LES ALIMENTS SUR LES PLAQUES CHAUDES, TOUCHEZ UNIQUEMENT LA POIGNEE PENDANT ET JUSTE APRES LA CUISSON.
- Débranchez le toast & grill au secteur lorsque vous le nettoyez ou lorsque vous ne l'utilisez pas.
- Ne touchez jamais de surfaces chaudes. Utilisez toujours les poignées ou boutons.
- Ne plongez pas le toast & grill lui-même dans l'eau, et gardez toujours les connexions électriques au sec.
- N'utilisez jamais un appareil dont le cordon ou la fiche d'alimentation est endommagé, ou après un mauvais

fonctionnement de l'appareil, ou encore si l'appareil a été endommagé de quelque manière que ce soit.

- N'utilisez pas d'accessoires ou outils non recommandés par Morphy Richards, car ils pourraient entraîner un incendie, un choc électrique ou une blessure.
- N'utilisez jamais le toast & grill pour un usage non prévu.
- Ne le laissez pas sans surveillance pendant qu'il est branché.

### Traitement des brûlures

- Faites couler de l'eau froide immédiatement sur la zone touchée. N'arrêtez pas l'eau pour enlever les vêtements – appelez rapidement un médecin.

## A noter

Si votre toast & grill ne fonctionne pas, vérifiez les points suivants :

- 1 La fiche est-elle branchée et l'interrupteur est-il en position "On".
- 2 La prise ou la fiche électrique est peut-être en faute – vérifiez-le en branchant un autre appareil.

## Alimentation électrique

Vérifiez que la tension indiquée sur la plaque signalétique de l'appareil correspond à l'alimentation électrique de votre domicile, qui doit être en courant alternatif.

Pour les appareils vendus avec une fiche électrique déjà montée.

Si les prises électriques de votre domicile ne correspondent pas à la fiche fournie avec cet appareil, vous devez enlever cette fiche et en installer une qui convient.

**IMPORTANT : SI VOUS COUPEZ LE CORDON D'ALIMENTATION POUR ENLEVER LA FICHE, VOUS DEVEZ JETER CETTE DERNIERE. EN EFFET, UNE FICHE ELECTRIQUE AVEC UN CORDON D'ALIMENTATION MIS A NU EST DANGEREUSE SI ELLE EST BRANCHEE SUR UNE PRISE ELECTRIQUE SOUS TENSION.**

**DANGER : Cet appareil doit être mis à la terre.**

## Caractéristiques A

- 1 Clip de verrouillage
- 2 Plaques amovibles pour sandwiches
- 3 Boutons de dégagement rapide
- 4 Grill amovible
- 5 Voyant de mise en route (rouge)
- 6 Voyant 'prêt à cuire' (orange)
- 7 Pieds anti-dérapants
- 8 Plateau d'écoulement amovible
- 9 Poignée isolée

## Mode d'emploi

Ouvrez le toast & grill en défilant le clip de verrouillage sur la poignée et en soulevant la moitié supérieure du grill en vous servant de la poignée.

Avant d'utiliser votre toast & grill pour la

première fois, lavez et séchez les plaques. L'appareil doit être entièrement fermé et verrouillé pour le préchauffage et la cuisson.

Préparez vos sandwiches à l'avance. Pour obtenir les meilleurs résultats, beurrez légèrement le pain à l'EXTERIEUR et ne coupez pas le sandwich en deux avant de le faire griller.

N'utilisez pas de pâtes à tartiner allégées pour graisser les plaques ou pour beurrer le pain - elles ne conviennent pas. Pour obtenir les meilleurs résultats, utilisez de l'huile végétale ou du beurre.

- 1 Branchez le toast & grill au secteur et mettez-le en route. Le voyant rouge **Ⓢ** s'allumera, pour indiquer que l'appareil est en route.
- 2 Le toast & grill doit rester fermé pendant le préchauffage. Lorsque le voyant orange **Ⓞ** s'allume, le toast & grill est prêt. Notez que ce voyant s'éteindra et se rallumera de temps à autre pendant l'utilisation.
- 3 Ouvrez l'appareil et mettez les sandwiches sur les plaques chaudes. N'oubliez PAS QUE LES PLAQUES SONT TRES CHAUDES.

Lorsque vous utilisez l'appareil pour la première fois, vous remarquerez peut-être un peu de fumée blanche. Elle provient de la chauffe de certains composants et n'est pas dangereuse.

- 4 Pour fermer le toast & grill, rapprochez les deux poignées avant et refermez le clip de verrouillage pour presser les tranches de pain **Ⓛ**. Vérifiez que l'appareil est bien fermé.

- 5 La cuisson des sandwiches prendra entre 5 et 7 minutes. Mais il s'agit uniquement d'un ordre d'idées - la durée de cuisson est fonction du type de pain, des ingrédients utilisés et de votre préférence personnelle.

- 6 Lorsque vous enlevez les sandwiches du toast & grill, n'utilisez JAMAIS un objet métallique comme un couteau ou une fourchette. Utilisez toujours un outil en plastique résistant à la chaleur ou une spatule en bois. FAITES TRES ATTENTION CAR L'APPAREIL LUI-MEME ET LES PLAQUES DEVIENNENT TRES CHAUDS.

- 7 N'oubliez pas de refaire chauffer le toast & grill avant de faire griller d'autres sandwiches.

## Pour utiliser le grill

Le grill donne les meilleurs résultats lorsqu'il est utilisé en position fermée, avec le couvercle bien fermé.

Vous devez d'abord installer les plaques comme expliqué dans la section "pour changer les plaques".

Mettez le plateau d'écoulement **Ⓢ** à l'angle gauche pour recueillir la graisse **Ⓛ**. Vous devez utiliser ce plateau. Le plateau est utilisé uniquement avec le grill.

Ouvrez le toast & grill en défilant le clip de verrouillage sur la poignée et en soulevant la moitié supérieure du grill en vous servant de la poignée. L'appareil doit être totalement fermé pour le préchauffage.

Vérifiez que le couvercle est refermé et réalisez la cuisson normalement.

Avant d'utiliser votre toast & grill comme

grill pour la première fois, passez un peu d'huile végétale sur les plaques du grill.

N'utilisez pas de pâtes à tartiner allégées pour graisser les plaques du grill - elles ne conviennent pas. Pour obtenir les meilleurs résultats, utilisez de l'huile végétale ou du beurre.

- 1 Branchez l'appareil au secteur et mettez-le en route. Le voyant rouge s'allumera, pour indiquer que l'appareil est en route.
  - 2 Lorsque le voyant orange s'allume, le grill est chaud et vous pouvez l'utiliser.
  - 3 Ouvrez le grill et mettez les aliments à griller sur les plaques en utilisant un ustensile en plastique résistant à la chaleur ou un ustensile en bois.
- DANGER : Faites très attention car l'appareil lui-même, ainsi que les plaques du grill, deviendront très chaudes.**
- 4 Lorsque les aliments sont prêts, enlevez-les au moyen d'ustensiles adaptés comme une spatule en plastique.
  - 5 N'oubliez pas de refaire chauffer le grill avant de faire griller de nouveaux aliments.

## Pour changer les plaques

COMMENCEZ PAR DEBRANCHER L'APPAREIL. LAISSEZ TOUJOURS L'APPAREIL REFROIDIR AVANT DE TENTER DE CHANGER LES PLAQUES. Ouvrez l'appareil entièrement.

### Pour enlever les plaques

Faites coulisser les boutons de dégagement rapide vers l'arrière, comme illustré, et enlevez les plaques **Ⓛ**.

### Pour insérer les plaques

Mettez les deux onglets de positionnement dans leur logement sur la charnière centrale. Faites pression à l'avant des plaques jusqu'à ce que les boutons de dégagement rapide émettent un déclic.

## Nettoyage

AVANT DE NETTOYER L'APPAREIL, ARRETEZ-LE ET DEBRANCHEZ-LE AU SECTEUR.

Après utilisation, laissez refroidir les plaques et essuyez-les avec un chiffon humide. N'utilisez jamais de détergents abrasifs ou de crèmes nettoyantes. Nettoyez les autres pièces du toast & grill avec un chiffon humide ou avec de l'essuietout.

NE PLONGEZ JAMAIS LE TOAST & GRILL DANS L'EAU.

Une fois que le toast & grill a refroidi, refermez-le et accrochez le clip de verrouillage pour bloquer les poignées.

## Votre garantie de deux ans

### Pour la clientèle en France

Il est important de conserver le ticket de caisse comme preuve d'achat. Agrafez votre ticket de caisse à cette notice d'utilisation; vous pourrez ainsi l'avoir sous la main ultérieurement.

Merci de donner les informations ci-dessous si votre appareil tombe en panne. Vous trouverez ces références à la base de l'appareil.

Numéro du modèle / Numéro de série

Tous les produits Morphy Richards sont testés individuellement avant de quitter l'usine.

Si un problème survient dans les 24 mois qui suivent l'achat d'origine, vous devez contacter le magasin où vous avez acheté votre appareil muni de votre ticket de caisse, celui-ci le renverra à Glen Dimplex France pour expertise.

Sous réserve des exclusions indiquées ci-dessous (1 à 6), l'appareil défectueux sera alors réparé ou remplacé et réexpédié dans un délai de 15 jours ouvrables maximum à compter de son arrivée.

Si, pour quelque raison que ce soit, l'article est remplacé pendant la période de garantie de deux ans, la période de garantie du nouvel article sera calculée à partir de la date d'achat d'origine. Vous devez donc absolument conserver votre ticket de caisse ou votre facture d'origine pour indiquer la date d'achat.

Pour bénéficier de la garantie de deux ans, l'appareil doit avoir été utilisé conformément aux instructions du fabricant. Par exemple, les fers doivent avoir été détartrés et les filtres doivent avoir été nettoyés selon les instructions.

Morphy Richards ne sera pas dans l'obligation de remplacer ou réparer les articles aux termes de la garantie dans les circonstances suivantes :

- 1 Si le problème provient d'une utilisation accidentelle, d'une utilisation abusive ou négligente, ou si l'appareil a été utilisé de manière contraire aux recommandations du fabricant, ou encore lorsque le problème provient de source de puissance ou de dégâts occasionnés en transit.
- 2 Si l'appareil a été utilisé sur une alimentation électrique dont la tension est différente de celle qui est indiquée sur l'appareil.
- 3 Si des personnes, autres que nos techniciens (ou revendeurs agréés) ont tenté de faire des réparations.
- 4 Si l'appareil a été loué ou utilisé dans un contexte non domestique.
- 5 Si des personnes autres que nos techniciens (ou l'un de nos revendeurs agréés) ont tenté de faire des réparations.
- 6 Si l'appareil a été loué ou utilisé dans un contexte non domestique.
- 7 Morphy Richards n'est pas dans l'obligation de réaliser des travaux d'entretien, quels qu'ils soient, aux termes de la garantie.
- 8 La garantie exclut les consommables tels que les sacs, les filtres et les carafes en verre. Cette garantie ne confère aucun droit à

l'exception de ceux qui sont expressément indiqués ci-dessus, et ne couvre aucune réclamation pour dommages immatériels ou indirects. Cette garantie est offerte comme avantage supplémentaire et n'a aucune incidence sur vos droits légaux en tant que consommateur.

### Pour la clientèle en Belgique

Les produits de Morphy Richards sont produits conformément les normes de qualité, agréé international. Au-dessus vos droits légaux, Morphy Richards vous garantit qu'à partir d'achat ce produit sera sans défauts de fabrication ou de matériels pendant une période de deux ans.

Il est important de conserver votre bon d'achat comme preuve. Agrafez votre ticket à cette notice d'installation.

Veuillez mentionner ces informations ci-dessous si votre appareil tombe en panne. Vous trouverez ces informations sur la base de l'appareil.

Numéro du modèle / Numéro de série

Si, pour quelque raison que ce soit, l'article est remplacé pendant la période de garantie (deux ans), la période de garantie du nouvel article sera calculée à partir de la date d'achat d'origine. Il est donc très importants de conserver votre bon d'achat original afin de connaître la date initiale d'achat.

Cette garantie vaut uniquement quand l'appareil a été utilisé conformément aux instructions du fabricant. Par exemple, les appareils doivent être détartrés et les filtres doivent être tenus propre selon le mode d'emploi.

Morphy Richard ne sera pas dans l'obligation de remplacer ou réparer les articles aux termes de la garantie dans les circonstances suivantes

- 1 Si le problème, provient d'une utilisation accidentelle, d'une utilisation abusive ou négligente, ou si l'appareil a été utilisé de manière contraire aux recommandations du fabricant, ou encore lorsque le problème provient de source de puissance ou de dégâts occasionnés en transit.
- 2 Si l'appareil a été utilisé sur une alimentation électrique dont la tension est différente de celle qui est indiquée sur l'appareil.
- 3 Si des personnes, autres que nos techniciens (ou revendeurs agréés) ont tenté de faire des réparations.
- 4 Si l'appareil a été loué ou utilisé dans un contexte non domestique.
- 5 Morphy Richards n'est pas dans l'obligation de réaliser des travaux d'entretien, pendant la garantie.
- 6 La garantie exclut les biens de consommation tels que les sacs, les filtres et les carafes en verre. Cette garantie ne confère aucun droit à l'exception de ceux qui sont expressément indiqués ci-dessus, et ne couvre aucune réclamation pour dommages immatériels ou indirects. Cette garantie est offerte comme avantage supplémentaire et n'a aucune incidence sur vos droits légaux en tant que consommateur.



## Wichtige Sicherheitshinweise

Für die Benutzung elektrischer Haushaltsgeräte sind folgende Regeln zur Wahrung der Sicherheit einzuhalten. Es besteht vorwiegend Verletzungs- bzw. Lebensgefahr und sekundär auch die Gefahr einer Beschädigung des Geräts. Auf diese Gefahren wird im Text wie folgt hingewiesen:

**WARNUNG: Verletzungsgefahr!**  
WICHTIG: Gerät kann beschädigt werden! Außerdem enthält der Text folgenden Sicherheitshinweis.

### Gerätstandort

- Entfernen Sie das gesamte Verpackungsmaterial, und heben Sie es auf.
- Das Toast- und Grillgerät muss auf einer fest stehenden, flachen Oberfläche benutzt werden.
- Nicht im Freien oder in Badezimmern benutzen.
- Stellen Sie das Toast- und Grillgerät nicht auf einer mit Hochglanz polierten Holzoberfläche auf, da die Oberfläche beschädigt werden könnte.
- Stellen Sie das Toast- und Grillgerät nicht in der Nähe von heißen Oberflächen auf, wie z.B. Heizplatten, Heizschlingen oder in der Nähe einer offenen Flamme.
- Das Netzkabel darf nicht frei über Tischkanten oder Arbeitsplattenkanten hängen und auch keine heißen Flächen berühren.

### Kinder

- Kindern sind die Gefahren im Zusammenhang mit der Bedienung elektrischer Haushaltgeräte nicht bewusst. Verbieten Sie Kindern stets die Benutzung dieses Haushaltgeräts.

### Eigene Sicherheit

- Beim Kochen treten Dampf und heiße Luft aus dem Gerät aus. Beim Öffnen oder Schließen des heißen Geräts äußerst vorsichtig sein.

### Weitere Sicherheitshinweise

- WIE VIELE ANDERE KÜCHENGERÄTE AUCH, WIRD AUCH DIESES TOAST- UND GRILLGERÄT HEISS, BESONDERS DIE HEIZPLATTEN. NACH DEM AUFLEGEN DER ZUTATEN AUF DIE HEIZPLATTEN DARF DAS GERÄT BEIM KOCHEN UND DIREKT NACH DEM KOCHEN NUR AM GRIFF ANGEFASST WERDEN.
- Vor dem Reinigen oder wenn es nicht benutzt wird, immer das Netzkabel des Toast- und Grillgeräts aus der Steckdose ziehen.
- Heiße Flächen nicht berühren. Immer an Griffen und Knöpfen anfassen.
- Das Toast- und Grillgerät nicht in Wasser tauchen und stets dafür sorgen, dass die

elektrischen Kontakte trocken bleiben.

- Geräte mit einem beschädigten Netzkabel oder Netzstecker dürfen nicht betrieben werden. Dasselbe gilt auch nach einer Fehlfunktion des Geräts oder wenn das Gerät auf bestimmte Weise beschädigt wurde.
- Bei der Benutzung von Auf- oder Einsätzen bzw. Hilfsmitteln, die nicht von Morphy Richards empfohlen wurden, besteht Brand-, Stromschlag- und Verletzungsgefahr.
- Das Toast- und Grillgerät darf ausschließlich für den vorgesehenen Zweck verwendet werden.
- Im eingeschalteten Zustand nicht ohne Aufsicht lassen.

### Behandlung von Verbrennungen

- Verbrennungen unverzüglich mit kaltem Wasser kühlen. Mit dem Kühlen der Wunde auch beim Ausziehen von Kleidungsstücken nicht aufhören und rasch einen Arzt aufsuchen.

## Wissenswertes

Sollte das Toast- und Grillgerät nicht funktionieren, überprüfen Sie folgende Punkte:

- Prüfen, ob der Schalter eingesteckt ist und der Schalter auf Stellung "ON" steht.
- Ist der Stecker oder die Steckdose defekt? Dies kann durch Anschließen eines anderen Geräts kontrolliert werden.

## Elektrische Anforderungen

Stellen Sie sicher, dass die auf dem Typenschild des Geräts angegebene Spannung mit der Haushaltsspannung Ihrer Elektrizitätsversorgung übereinstimmt; es muss eine Wechselstromspannung (abgekürzt AC) sein.

Geräte mit fest angebrachtem Netzstecker.  
Wenn der Gerätestecker nicht in die Steckdosen in Ihren Räumen hineinpasst, sollte er durch einen passenden Netzstecker ausgetauscht werden.

ACHTUNG: WIRD DER NETZSTECKER VOM NETZANSCHLUSS ABGETRENNT, MUSS ER UNBRAUCHBAR GEMACHT WERDEN: DA EIN STECKER MIT FREI LIEGENDEM KABEL EINE AKUTE GEFAHR DARSTELLT, WENN ER AN EINE STROM FÜHRENDE STECKDOSE ANGESCHLOSSEN WIRD.  
**WARNUNG: Dieses Gerät muss an eine geerdete Steckdose angeschlossen werden.**

## Ausstattung

- Verschluss
- Abnehmbare Sandwich-Platten
- Schnellentriegelungsknöpfe
- Abnehmbare Grillplatten
- Neon-Betriebslampe (rot)
- Neonlampe für Betriebsbereitschaft (orange)
- Rutschfeste Füße
- Abnehmbare Auffangschale

### ⓐ Temperaturfester Griff

## Verwendung

Das Toast- und Grillgerät durch Lösen des Verschlusses am Griff und durch Hochklappen der oberen Gerätehälfte öffnen.

Vor dem ersten Gebrauch des Toast- und Grillgeräts zuerst die Kochplatten abspülen und abtrocknen. Zum Vorheizen und zum Zubereiten der Speisen muss das Gerät vollständig geschlossen und verriegelt sein.

Zuerst den Sandwich vorbereiten. Ein optimales Ergebnis erhalten Sie, wenn Sie das Brot von AUSSEN leicht mit Butter bestreichen. Das Brot nicht in zwei Hälften aufschneiden, bevor Sie den Sandwich zubereiten.

Zum Befetten der Sandwich-Platten oder zum Bestreichen des Brots keinen Aufstrich mit niedrigem Fettgehalt verwenden, da dieser für solche Zwecke nicht geeignet ist. Das beste Ergebnis erzielen Sie mit Pflanzenöl oder Butter.

1 Das Toast- und Grillgerät an eine Steckdose anschließen und einschalten. Der eingeschaltete Zustand wird durch das Aufleuchten der roten Lampe  angezeigt.

2 Beim Vorwärmen das Toast- und Grillgerät geschlossen halten. Sobald die orangefarbene Lampe  aufleuchtet, ist das Toast- und Grillgerät betriebsbereit. Im Gebrauch geht diese Lampe mal ein und aus.

3 Jetzt den Toaster öffnen und die Sandwiches auf die Heizplatten legen. IMMER DARAN DENKEN: DIE PLATTEN SIND SEHR HEISS.

Beim ersten Gebrauch bemerken Sie vielleicht, wie ein wenig Rauch von dem Gerät aufsteigt. Bei diesem Vorgang werden bestimmte Bauteile aufgeheizt, was aber vollkommen harmlos ist.

4 Zum Schließen des Toast- und Grillgeräts die beiden vorderen Griffe zusammen drücken und die Verriegelung einrasten. Die Brotscheiben werden dabei aufeinander gedrückt . Das Gerät muss fest verschlossen sein.



5 Das Backen der Sandwiches dauert etwa 5-7 Minuten. Diese Zeitangabe soll aber nur als Richtschnur dienen, denn die exakte Dauer hängt von der jeweiligen Brotsorte, von den Zutaten und vom eigenen Geschmack ab.

6 Zum Herausnehmen der Sandwiches aus dem Toast- und Grillgerät NIE ein Hilfsmittel aus Metall benutzen wie etwa ein Messer oder eine Gabel. Immer ein hitzebeständiges Küchengerät aus Kunststoff oder Holz benutzen. EXTREME VORSICHT IST GEBOTEN: DAS GEHÄUSE DES GERÄTS UND DIE HEIZPLATTEN WERDEN SEHR HEISS.

7 Vor dem Zubereiten weiterer Sandwiches daran denken, das Toast- und Grillgerät zuerst vorzuheizen.

## Die Grillplatten

Der Grill arbeitet optimal, wenn er fest verschlossen und der Deckel verriegelt ist. Zuerst die Grillplatten in Position bringen (vgl. Erläuterungen unter "Wechseln der

Platten").  
Die Auffangschale  nach links in die Ecke legen, damit dort das Fett abtropfen kann . Auf die Auffangschale darf nicht verzichtet werden. Die Schale wird nur beim Grillen gebraucht.

Das Toast- und Grillgerät durch Lösen des Verschlusses am Griff und durch Hochklappen der oberen Hälfte des Grills öffnen. Zum Vorheizen muss das Gerät vollständig geschlossen sein.

Kontrollieren, ob der Deckel unten aufliegt; anschließend wie gewohnt mit dem Zubereiten der Speisen fortfahren.

Vor dem ersten Gebrauch des Toast- und Grillgeräts im Grilleinsatz etwas Pflanzenöl auf die Grillplatten auftragen.

Zum Befetten der Grillplatten kein Produkt mit niedrigem Fettgehalt verwenden, da es für solche Zwecke nicht geeignet ist. Das beste Ergebnis erzielen Sie mit Pflanzenöl oder Butter.

1 Das Gerät an eine Steckdose anschließen und einschalten. Der eingeschaltete Zustand wird durch das Aufleuchten der roten Lampe angezeigt.

2 Sobald die orangefarbene Lampe aufleuchtet, ist der Grill aufgeheizt und betriebsbereit.

3 Den Grill öffnen und die Zutaten mit einem Küchengerät aus hitzebeständigem Kunststoff oder Holz auf die Platten legen.

**WARNUNG: Extreme Vorsicht ist geboten: das Gehäuse des Geräts und die Grillplatten werden sehr heiß.**

4 Wenn die Zutaten fertig zubereitet sind, mit einem geeigneten Küchengerät herausnehmen (z.B. mit einem Kunststoffschieber).

5 Vor jedem weiteren Grillen daran denken, den Grill zuerst aufzuheizen.

## Wechseln der Toast- und Grillplatten

ZUERST DEN NETZSTECKER DES GERÄTS AUS DER STECKDOSE ZIEHEN. DAS GERÄT IMMER ZUERST ABKÜHLEN

Fehler / Mangel

**Kundendienstadresse nur für Kunden in der BRD.**  
Die zuständige Stelle in allen anderen Ländern ist der jeweilige Fachhändler bzw. die Bezugsquelle.

Innerhalb der Garantiezeit kostenlose Instandsetzung

LASSEN, BEVOR DIE TOAST-/GRILLPLATTEN GEWECHSELT WERDEN.  
Das Gerät bis zum Anschlag aufklappen.

### Die Platten herausnehmen

Die Schnellentriegelungen wie in der Abbildung gezeigt nach hinten schieben und die Platten herausnehmen .

### Die Platten hineinlegen

Die beiden Führungsnasen in die Aussparungen am mittleren Scharnier einsetzen. Vorne an den Platten nach unten drücken, bis die Schnellentriegelungen hörbar einrasten.

## Reinigung

VOR DEM REINIGEN AUSSCHALTEN UND DEN NETZSTECKER ZIEHEN.

Nach dem Gebrauch die Platten abkühlen lassen und mit einem feuchten Lappen abwischen. Auf keinen Fall Scheuermittel oder -mittel benutzen. Alle übrigen Teile im Toast- und Grillgerät nach Bedarf mit einem feuchten Lappen oder Papierhandtüchern säubern.

**DAS TOAST- UND GRILLGERÄT NIEMALS IN WASSER TAUCHEN.**

Nach dem Abkühlen das Toast- und Grillgerät wieder schließen und die Verriegelung arretieren, um den Griff zu befestigen.

## Zwei Jahre Garantie

Als Kaufnachweis sollte die Quittung des Fachhändlers aufgehoben werden. Heften Sie Ihren Beleg an der Rückseite dieser Unterlagen ein.

Sollte an diesem Gerät ein Fehler auftreten, sind immer folgende Angaben mitzuteilen. Diese Angaben sind auf der Unterseite des Geräts zu finden.

Modellnr.                      Seriennr.

GARANTIEKARTE	
Kaufdatum	Typen-Nr.
Händlerstempel und Unterschrift	Name und Anschrift des Käufers
<p>Bei Störung oder Schäden das Gerät einsenden an: Glen Dimplex Deutschland GmbH Otto-Bergner-Str. 28 96515 Sonneberg Service-Hotline-Telefon: +49(0) 1805/395-346</p> <p><b>Austria</b> Kundendienst Merangasse 17 A-8010 Graz Telefon : +42(0) 316/323-041</p> <p>Nach Ablauf der Garantie Berechnung der Kosten</p>	

Empfehlungen des Herstellers entgegenwirkt oder wenn der Fehler durch Stromspitzen oder durch Transportschäden verursacht wurde.

- das Gerät mit einer Spannung versorgt wurde, die nicht auf dem Typenschild abgedruckt ist.
- von anderen Personen als unserem Reparatur- und Wartungspersonal (oder von einem unserer Vertragshändler) Reparaturversuche unternommen wurden.
- wenn das Gerät für Vermietungszwecke oder nicht allein für private Zwecke gebraucht wurde.
- Morphy Richards kann nicht dafür haftbar gemacht werden, Reparaturarbeiten im Rahmen der Garantieleistung auszuführen.
- Verbrauchsmaterialien wie Tüten, Filter und Glaskaraffen sind von der Garantie ausgeschlossen.

Diese Garantie erkennt Ihnen ausschließlich die Rechte zu, die ausdrücklich in den oben genannten Bestimmungen niedergelegt sind und erstreckt sich nicht auf Forderungen infolge eines Verlustes oder einer Beschädigung. Diese Garantie wird als zusätzliche Leistung angeboten und greift Ihre gesetzlich zuerkannten Rechte als Verbraucher nicht an.



## Instrucciones de seguridad importantes

El empleo de aparatos eléctricos requiere seguir las siguientes normas básicas de seguridad.

En primer lugar, existe el peligro de lesiones o incluso de muerte, y por otra parte, se puede dañar el aparato. Estos riesgos se señalan en el texto con las siguientes convenciones:

**¡ATENCIÓN! Peligro para la persona**  
**¡IMPORTANTE! Peligro para la aplicación.** Además, presentamos los siguientes consejos de seguridad.

### Ubicación

- Retire todo el material de embalaje y consérvelo para futura referencia.
- Asegúrese de que la tostadora y grill se emplean sobre una superficie firme y plana.
- No utilice la tostadora y grill en el exterior ni en un baño.
- No ponga la tostadora y grill sobre una superficie de madera pulida porque podría estropear la superficie.
- No ponga la tostadora y grill sobre o cerca de superficies calientes como planchas o fogones de radiador, o cerca de llama viva.
- Evite que el cable de conexión a la red eléctrica quede colgando de la mesa o superficie de trabajo o entre en contacto con superficies calientes.

### Niños

- Los niños no entienden los peligros asociados a los aparatos eléctricos. No permita nunca que un niño manipule este aparato.

### Seguridad personal

- Durante el proceso de preparación, los alimentos desprenden vapores y aire caliente. Tenga mucha precaución al abrir y cerrar el aparato cuando esté caliente.

### Otras consideraciones sobre seguridad

- IGUAL QUE LA MAYORÍA DE ELECTRODOMÉSTICOS DE COCINA, SU TOSTADORA Y GRILL SE CALIENTA DURANTE SU USO, ESPECIALMENTE LAS PLANCHAS. TRAS COLOCAR EL ALIMENTO EN LAS PLANCHAS, AGARRE EL APARATO SÓLO POR EL ASA DURANTE Y DESPUÉS DE LA PREPARACIÓN.
- Desconecte la tostadora y grill de la fuente de alimentación cuando limpie el aparato o no esté en uso.
- No toque las superficies calientes. Utilice siempre las asas o los tiradores.
- No sumerja la tostadora y grill en agua y asegúrese siempre de que las conexiones eléctricas permanezcan secas.

- No manipule ningún aparato con el cable o la clavija defectuosos, o después de haber presentado disfunciones o de haberse estropeado de algún modo. Llame al teléfono de ayuda para pedir asesoramiento sobre su examen o reparación.
- El uso de otros accesorios o utensilios distintos de los recomendados por Morphy Richards puede provocar fuego, descarga eléctrica o perjuicios.
- No utilice la tostadora y grill para otros propósitos que no sean los propios para los que se ha diseñado.
- No deje la tostadora y grill desatendida mientras está encendida.

### Tratamiento de quemaduras leves

- Ponga la superficie afectada bajo el chorro del agua fría inmediatamente, no se entretenga en intentar retirarse las ropas y consiga ayuda médica urgentemente.

### Observaciones

Si su tostadora y grill no funciona, compruebe los puntos siguientes:

- Que el aparato esté enchufado y activado (en la posición 'on').
- Que el enchufe funcione correctamente (conecte otro aparato).

### Requisitos eléctricos

Compruebe que el voltaje de la placa de características de su aparato se corresponde con el suministro eléctrico de su hogar, que debe ser de CA (corriente alterna).

Para aparatos con clavijas adaptadas. Si los enchufes de su hogar no se adaptan a la clavija de enchufe proporcionada con este aparato, debe cambiarse la clavija por otra adecuada.

**¡IMPORTANTE! SI AL RETIRAR LA CLAVIJA DE ENCHUFE DEL CABLE DE TOMA DE CORRIENTE, SE ROMPE LA CLAVIJA DEBE SER DESTRUIDA, PUESTO QUE ENCHUFAR UNA CLAVIJA CON UN CABLE FLEXIBLE PELADO A LA CORRIENTE PUEDE SER PELIGROSO.**

**¡ATENCIÓN! Este aparato debe tener toma de tierra.**

### Características **A**

- Pestaña de cierre
- Planchas sandwicheras desmontables
- Botones de desprendimiento rápido
- Planchas grill desmontables
- Indicador de aparato encendido (rojo)
- Indicador de aparato listo (naranja)
- Pata antideslizante
- Bandeja antigoteo extraíble
- Asa antitérmica

### Uso

Libere la pestaña de cierre y levante la mitad superior de la tostadora y grill por el asa.

Antes de utilizar su tostadora sandwichera y grill por primera vez, lave y

seque las planchas. El aparato debe quedar completamente cerrado y sujeto al precalentar o preparar alimentos.

Prepare su sándwich de antemano. Para obtener mejores resultados,unte el pan por su parte exterior con un poco de mantequilla y no lo corte por la mitad hasta después de preparar el sándwich.

No utilice productos pastosos poco grasos para engrasar las planchas porque no son adecuados para este propósito. Para obtener mejores resultados, utilice aceite vegetal o mantequilla.

- Enchufe la tostadora y grill y enciéndala. La luz roja **1** se encenderá e indicará que el aparato está activo.
- Mantenga la tostadora y grill cerrada mientras se precalienta. La luz naranja **2** encendida indica que la tostadora y grill está lista para su uso. Observe que esta luz se encenderá y apagará cíclicamente durante el uso del aparato.

**3** A continuación, abra la tostadora y coloque los sándwiches en las planchas calientes.

**RECUERDE QUE LAS PLANCHAS ESTÁN MUY CALIENTES.**

Cuando utilice la tostadora y grill por primera vez, puede que el aparato desprenda un poco de humo debido a la "cocción" de algunos de los componentes del aparato, pero no entraña ningún riesgo.

**4** Para cerrar la tostadora y grill, junte las dos asas y engarce la pestaña de bloqueo en su posición, apretando las rebanadas de pan **3**. Asegúrese de que la tostadora y grill queda bien cerrada.

**5** Los sándwiches tardarán aproximadamente entre 5-7 minutos en prepararse. Pero este tiempo debe servir sólo como guía, pues los tiempos de preparación dependerán del tipo de pan, de los ingredientes y de las preferencias personales.

**6** Al retirar los sándwiches, nunca utilice un utensilio metálico como un cuchillo o un tenedor. Emplee siempre una espátula de madera o de plástico a prueba de calor.

**SEA ESPECIALMENTE PRUDENTE PORQUE LA PARTE PRINCIPAL DEL**

**APARATO Y LAS PLANCHAS ESTÁN CALIENTES.**

- Recuerde precalentar la tostadora y grill antes de preparar más sándwiches.

## Uso de las planchas de grill

El grill ofrece los mejores resultados cuando se emplea con el aparato cerrado y bien tapado.

En primer lugar, ponga las planchas de grill en la posición que se describe en la sección "Cambio de planchas".

Coloque la bandeja antigoteo **8** en la esquina izquierda para que recoja la grasa que se desprenda **6**. El empleo de esta bandeja es necesario sólo cuando se usa el grill.

Libere la pestaña de cierre y levante la mitad superior de la tostadora y grill por el asa. El aparato debe estar totalmente cerrado durante el precalentamiento.

Asegúrese de que la tapa esté cerrada y proceda normalmente con la preparación de la comida.

Antes de usar su tostadora y grill como grill por primera vez, pase un cepillo o un paño con un poco de aceite vegetal por las planchas.

No utilice productos pastosos poco grasos para engrasar las planchas porque no son adecuados para este propósito. Para obtener mejores resultados, utilice aceite o mantequilla.

**1** Enchufe el aparato a la red y enciéndalo. La luz roja se encenderá e indicará que el aparato está activo.

**2** Cuando la luz naranja se encienda, el grill estará caliente y listo para su uso.

**3** A continuación, abra el grill y coloque la comida en las planchas con ayuda de algún utensilio de madera o de plástico a prueba de calor.

**¡ATENCIÓN! Sea especialmente prudente porque la parte principal del aparato y las planchas están calientes.**

**4** Cuando la comida esté lista, retirela con utensilios adecuados, por ejemplo, una espátula de plástico.

- Recuerde precalentar el grill antes de preparar más alimentos.

## Cambio de planchas

EN PRIMER LUGAR, DESENCHUFE EL APARATO. ESPERE SIEMPRE QUE EL APARATO SE HAYA ENFRIADO ANTES DE CAMBIAR LAS PLANCHAS DE TOSTAR Y DE GRILL.

Abra el aparato hasta el máximo.

### Retirar las planchas

Deslice los botones de desprendimiento rápido hacia atrás, tal como se ilustra, y retire las planchas **D**.

### Encajar las planchas

Encaje los dos resaltes en sus ranuras sobre el gozne central. Empuje hacia abajo sobre la parte frontal de las planchas hasta que los botones de desprendimiento rápido vuelvan a su posición inicial.

## Limpieza

ANTES DE LIMPIAR EL APARATO, APÁGUELO Y DESENCHÚFALO DE LA FUENTE DE ALIMENTACIÓN.

Después de usar la tostadora y grill, espere que las planchas se enfrien y páseles un paño húmedo. Nunca utilice productos de limpieza abrasivos o limpiadores cremosos. Limpie todas las partes de la tostadora y grill con un paño húmedo o con papel de cocina.

**NUNCA SUMERJA LA TOSTADORA EN AGUA.**

Una vez fría, baje la tapa de la tostadora y grill y asegure las asas con la pestaña de bloqueo.

## Garantía de dos años

Es importante guardar el recibo del minorista como prueba de compra. Grape la factura a esta contraportada para futura

## Productos Glen Dimplex

### Carta de GARANTÍA

Producto adquirido

Sello del establecimiento

Fecha de compra

Titular de la Garantía

referencia.

Indique la siguiente información si el producto tiene algún fallo. Estos números se encuentran en la base del producto.

Nº de modelo

Nº de serie

Todos los productos de Morphy Richards se prueban individualmente antes de salir de fábrica. En el improbable caso de que un aparato tenga un fallo, hay que devolverlo al lugar en el que se compró en los 28 días posteriores a la compra para cambiarlo.

Si el fallo se produce pasados 28 días de la compra y antes de 24 meses, debe ponerse en contacto con Morphy Richards indicando el número de modelo y de serie del producto, o escribir a Morphy Richards a la dirección que se indica.

Le pedirán devolver el producto (en un embalaje seguro y adecuado) a la siguiente dirección junto con una copia de la factura de compra.

El aparato defectuoso se reparará o se sustituirá y se enviará en un plazo de 7 días laborables desde la recepción del mismo, a menos que se produzca una de las siguientes excepciones (1-6).

En caso de que reciba un artículo nuevo en el periodo de garantía de 2 años, la garantía del nuevo artículo se calculará desde la fecha original de compra. Por lo tanto, es esencial guardar el recibo original o la factura indicando la fecha inicial de compra.

Para que la garantía de 2 años pueda aplicarse, el aparato debe haberse utilizado siguiendo las instrucciones del fabricante. Por ejemplo, debe eliminarse la cal de los aparatos y mantener los filtros limpios según se indica en estas instrucciones.

Morphy Richards no se hace responsable de sustituir o reparar los productos en virtud de las condiciones de la garantía en los siguientes casos:

- 1 El fallo se ha producido o se puede atribuir a un uso accidental, erróneo, negligente o contrario a las recomendaciones del fabricante, o ha sido causado por una subida de tensión o por daños en el transporte.
- 2 El aparato se ha utilizado con una tensión diferente a la indicada en los productos.
- 3 Han intentado repararlo personas que no pertenecen a nuestro personal técnico (o proveedor autorizado).
- 4 El aparato ha sido objeto de alquiler o de uso no doméstico.
- 5 Morphy Richards no se responsabiliza de realizar ninguna reparación, en virtud de la garantía.
- 6 La garantía excluye los consumibles como bolsas, filtros y jarras de vidrio. Esta garantía no confiere derechos distintos de los expuestos anteriormente y no cubre ninguna reclamación por las pérdidas o daños resultantes. Esta garantía se ofrece como ventaja adicional y no afecta a sus derechos legales como consumidor.



## Belangrijke veiligheidsinstructies

Bij het gebruik van elektrische apparaten dienen volgende veiligheidsinstructies te worden nageleefd.

Anders kunt u ernstig en zelfs dodelijk letsel oplopen en kan het apparaat worden beschadigd. Deze waarschuwingen zijn in de tekst als volgt aangeduid:

### WAARSCHUWING Gevaar voor lichamenlijk letsel!

BELANGRIJK Schade aan het apparaat! Daarnaast geven we u nog volgende veiligheidstips.

### Plaatsing

- Verwijder de verpakking en houd deze bij voor later.
- De tosti- en grillijzer dient op een stevige en vlakke ondergrond te staan.
- Gebruik het apparaat niet buitenshuis of in de badkamer.
- Plaats de tosti- en grillijzer niet op een gepolijst houten oppervlak omdat dit kan worden beschadigd.
- Plaats de tosti- en grillijzer niet op of naast hete oppervlakken, zoals een kookplaat of straler, of in de buurt van open vuur.
- Laat het netsnoer niet over de rand van de tafel of het werkblad hangen. Het netsnoer mag niet in contact komen met hete oppervlakken.

### Kinderen

- Kinderen beseffen niet welke gevaren elektrische apparaten kunnen inhouden. Laat kinderen dit apparaat nooit gebruiken.

### Persoonlijke veiligheid

- Tijdens de bereiding komt er stoom en hete lucht van het voedsel. Wees zeer voorzichtig wanneer u het hete apparaat opent en sluit.

### Andere veiligheidsinstructies

- ZOALS DE MEESTE KEUKENAPPARATEN WORDT DE TOSTI- EN GRILLIJZER HEET TIJDENS HET GEBRUIK, VOORAL DE PLATEN. NADAT U HET VOEDSEL OP DE HETE PLATEN HEBT GELEGD, KUNT U ENKEL DE HANDGREPEN AANRAKEN TIJDENS EN DIRECT NA DE BEREIDING.
- Trek de stekker altijd uit het stopcontact wanneer u de tosti- en grillijzer wilt reinigen of opbergen.
- Raak hete oppervlakken nooit aan. Gebruik altijd de handgrepen of knoppen.
- Dompel de tosti- en grillijzer niet onder in water en houdt de elektrische aansluitingen altijd droog.
- Gebruik het apparaat nooit wanneer het snoer of de stekker is beschadigd, wanneer het apparaat slecht functioneert of wanneer het op enige wijze is

beschadigd.

- Gebruik alleen de accessoires of gereedschappen die zijn aanbevolen of verkocht door Morphy Richards. Anders kunt u brand, elektrische schokken en letsel veroorzaken.
- Gebruik de tosti- en grillijzer alleen vooraf deze is bedoeld.
- Laat het apparaat niet onbeheerd achter wanneer het is ingeschakeld.

### Het behandelen van brandwonden

- Houd de brandwond direct onder koud stromend water. Verwijder niet eerst kleding en roep snel medische hulp in.

### Let op:

Wanneer de tosti- en grillijzer niet functioneert, dient u het volgende te controleren.

- 1 Zit de stekker in het stopcontact?
- 2 Is de stekker of het stopcontact defect? U kunt dit controleren door een ander apparaat op het stopcontact aan te sluiten.

### Elektrische vereisten

Controleer of de spanning op het typeplaatje van het apparaat overeenkomt met de netspanning (wisselstroom).

Voor apparaten met gemonteerde stekker.

Wanneer uw stopcontacten niet geschikt zijn voor de stekker van dit apparaat, dient de stekker te worden verwijderd en vervangen door een aangepaste stekker.

BELANGRIJK DE STEKKER DIE VAN HET NETSNOER WORDT GEHAALD, DIENT TE WORDEN VERNIETIGD. EEN STEKKER MET ONGEISOLEERDE DRADEN KAN ERG GEVAARLIJK ZIJN WANNEER DEZE IN EEN STROOMVOEREND STOPCONTACT WORDT GESTOKEN.

**WAARSCHUWING Dit apparaat moet worden geaard.**

### Toelichting A

- 1 Sluitklem
- 2 Verwijderbare sandwichplaten
- 3 Ontgrendelknoppen
- 4 Verwijderbare grillplaten
- 5 'Stroom aan' lampje (rood)
- 6 'Gereed voor gebruik' lampje (oranje)
- 7 Antistipvoetjes
- 8 Verwijderbare lekbak
- 9 Cool touch handgreep

### Gebruik

Open de tosti- en grillijzer door de sluitklem los te maken en de bovenste helft van het apparaat aan de handgreep op te tillen.

Voor u de tosti- en grillijzer voor het eerst gebruikt, dient u de platen af te wassen en af te drogen. Het apparaat moet volledig worden gesloten en vergrendeld tijdens de voorverwarming en de bereiding.

Maak uw tosti van te voren klaar. Smeer

voor het beste resultaat een beetje boter op de BUITENKANT en snijd het brood niet doormidden voor u de tosti bereid.

Magere margarine is niet geschikt voor het invetten van de sandwichplaten of de tosti. U krijgt het beste resultaat met slaolie of boter.

1 Steek de stekker in het stopcontact. Het rode lampje **5** gaat branden om aan te geven dat het apparaat is ingeschakeld.

2 Houd de tosti- en grillijzer gesloten tijdens het voorverwarmen van de platen. Wanneer het oranje lampje **6** gaat branden is de tosti- en grillijzer klaar voor gebruik. N.B. Dit lampje zal tijdens het gebruik knipperen.

3 Open de tosti- en grillijzer en leg het brood op de hete platen. LET OP: DE SANDWICHPLATEN ZIJN ZEER HEET.

Bij het eerste gebruik kan er dunne rook van het apparaat komen, dit wordt veroorzaakt door het 'inbakken' van enkele onderdelen en brengt geen schade toe.

4 Sluit de tosti- en grillijzer, knijp de twee handgrepen samen en sluit ze met de sluitklem waardoor de sneetjes brood op elkaar worden gedrukt **3**. Zorg ervoor dat het apparaat goed is vergrendeld.

5 De bereiding van een tosti duurt ongeveer 5-7 minuten. Deze tijd is slechts een richtlijn. De bereidingstijd hangt af van het soort brood, de ingrediënten en uw persoonlijke voorkeur.

6 Gebruik NOOIT metalen keukengerei zoals messen en vorken om de tosti van het apparaat te halen. Gebruik altijd hittebestendige plastic spatels of houten lepels.

WEES ZEER VOORZICHTIG: HET APPARAAT EN DE PLATEN WORDEN ZEER HEET.

7 Vergeet niet de tosti- en grillijzer opnieuw voor te verwarmen als u meerdere tosti's wilt maken.

### De grillplaten gebruiken

U krijgt het beste resultaat als het apparaat dicht is en goed vergrendeld wordt.

Plaats allereerst de grillplaten zoals beschreven onder 'de sandwich- of grillplaten verwisselen'.

Plaats de lekbak **8** links vooraan zodat het vet erin kan druipen **4**. U dient de lekbak te gebruiken. De lekbak wordt alleen gebruikt voor het grillen.

Open de tosti- en grillijzer door de sluitklem op de handgreep los te maken en de bovenste helft van het apparaat aan de handgreep op te tillen. Het apparaat moet volledig worden gesloten tijdens de voorverwarming.

Zorg ervoor dat de bovenste grillplaat op de onderste plaat zit en bereid het voedsel zoals gebruikelijk.

Vet de grillplaten voor het eerste gebruik in met een klein beetje slaolie.

Magere margarine is niet geschikt voor het invetten van de grillplaten. U krijgt het beste resultaat met slaolie of boter.

1 Steek de stekker in het stopcontact. Het rode lampje gaat branden om aan te geven dat het apparaat is ingeschakeld.

2 Wanneer het oranje lampje gaat branden is de tosti- en grillijzer klaar voor

gebruik.

3 Open het apparaat en leg het voedsel op de platen met behulp van keukengerei van hittebestendig plastic of hout.

**WAARSCHUWING Wees zeer voorzichtig: het apparaat en de grillplaten worden zeer heet.**

4 Verwijder het voedsel na de bereiding met daarvoor geschikt keukengerei, bijvoorbeeld een plastic spatel.

5 Vergeet niet het apparaat opnieuw voor te verwarmen als u meer voedsel wilt bereiden.

### Het vervangen van de sandwich- en grillplaten

TREK EERST DE STEKKER UIT HET STOPCONTACT. LAAT HET APPARAAT ALTIJD EERST AFKOELEN VOOR U DE SANDWICH- OF GRILLPLATEN VERVANGT. Open het apparaat volledig.

### De platen verwijderen

Haal de ontgrendelknoppen naar voren zoals op het plaatje en verwijder de platen **2**.

### De platen plaatsen

Schuif de twee uitsteeksel in de gleuven van de scharnieren. Druk de voorkant van de platen naar beneden tot de ontgrendelknoppen vastklikken.

### Reinigen

VOOR U HET APPARAAT REINIGT, MOET U HET UITSCHAKELEN EN DE STEKKER UIT HET STOPCONTACT TREKKEN.

Laat de platen na gebruik afkoelen en veeg ze vervolgens af met een vochtige doek. Gebruik nooit schuurmiddelen of schuurcrèmes. Reinig de andere onderdelen van de tosti- en grillijzer met een vochtige doek of keukenpapier.

DOMPEL DE TOSTI- EN GRILLIJZER NOOIT ONDER IN WATER.

Nadat het apparaat is afgekoeld, dient u het dicht te doen door de sluitklem vast te zetten.

### Twee jaar garantie

Producten van Morphy Richards worden geproduceerd overeenkomstig internationaal erkende kwaliteitsnormen. Boven uw wettelijke vastgestelde rechten uit, garandeert Morphy Richards dat dit product vanaf de datum van aankoop gedurende een periode van TWEE JAAR vrij zal zijn van materiaal- en fabricagefouten.

Bewaar uw kassabon als bewijs van aankoop. Niet uw kassabon aan deze pagina.

Wij zullen u om deze gegevens vragen als het apparaat defect raakt. Deze nummers vindt u op de onderzijde van het product.

Modelnummer

Serienummer

Wanneer het apparaat is vervangen

tijdens de garantieperiode (2 jaar), loopt de garantie voor het nieuwe product vanaf de originele aankoopdatum. Daarom is het belangrijk dat uw aankoopbewijs of factuur de originele aankoopdatum vermeldt.

Deze garantie geldt alleen wanneer het apparaat is gebruikt conform de instructies van de fabrikant. Zo moeten apparaten volgens de gebruiksaanwijzing ontkalkt zijn en moeten filters schoongehouden worden.

Morphy Richards zal de goederen niet vervangen of repareren volgens de garantievoorwaarden wanneer

- 1 Het defect het gevolg is of kan zijn van accidenteel gebruik, misbruik, nalatigheid of oneigenlijk gebruik, gebruik buiten de aanbevelingen van de fabrikant of defecten die zijn veroorzaakt door stroompieken of schade die is veroorzaakt bij de transit.
- 2 Het apparaat is gebruikt met een andere spanning dan aangeduid op het product.
- 3 Reparaties zijn ondernomen door andere mensen dan onze servicedienst (of erkende dealer).
- 4 Het apparaat is verhuurd of niet huishoudelijk is gebruikt.
- 5 Morphy Richards is onder de garantie niet aansprakelijk voor het uitvoeren van onderhoud.
- 6 Verbruiksartikelen als stofzakken, filters of glazen kunnen vallen niet onder de garantie.

Deze garantie verleent geen andere rechten dan deze die uitdrukkelijk zijn vermeld en dekt geen aanspraken op schade of gevolgschade. Deze garantie is een bijkomend voordeel en heeft geen invloed op uw wettelijke rechten als consument.

E

NL

## Instruções de segurança importantes

A utilização de qualquer aparelho eléctrico exige as seguintes regras de segurança de senso comum.

Antes de mais, existe o perigo de ferimentos ou morte, assim como o perigo de danos no aparelho. Estes são indicados ao longo do texto pelas duas seguintes convenções:

### AVISO: Perigo pessoal!

IMPORTANTE: Danos no aparelho! Propomos ainda o seguinte aviso de segurança.

### Localização

- Retire todos os materiais de embalagem mas guarde-os para futura referência.
- Certifique-se de que o grelhador de placas se encontra numa superfície firme e lisa.
- Não utilize o aparelho em exteriores ou numa casa de banho.
- Não coloque o grelhador de placas numa superfície de madeira extremamente polida, já que esta poderá ficar danificada.
- Não coloque o grelhador de placas sobre ou junto a superfícies quentes tais como placas ou discos quentes ou próximo de uma chama nua.
- Não permita que o cabo de alimentação fique suspenso sobre o bordo da mesa ou superfície de trabalho ou entre em contacto com superfícies quentes.

### Crianças

- As crianças não compreendem os perigos associados à utilização de aparelhos eléctricos. Nunca permita a utilização deste aparelho por parte de uma criança.

### Segurança pessoal

- Enquanto cozinha, poderão ser expelidos vapor e ar quente dos alimentos. Tenha muito cuidado ao abrir e fechar o aparelho quando este estiver quente.

### Outras considerações de segurança

- À SEMELHANÇA DA MAIORIA DOS APARELHOS DE COZINHA, O GRELHADOR DE PLACAS IRÁ AQUECER DURANTE A SUA UTILIZAÇÃO, PRINCIPALMENTE AS PLACAS. DEPOIS DE COLOCAR OS ALIMENTOS NAS PLACAS QUENTES, TOQUE APENAS NA PEGA DURANTE E IMEDIATAMENTE APÓS TER COZINHADO OS ALIMENTOS.
- Desligue o grelhador de placas da alimentação durante a limpeza ou quando não está em utilização.
- Não toque nas superfícies quentes. Utilize sempre as pegas ou saliências.
- Não imerja o grelhador de placas em

água e certifique-se sempre de que as ligações eléctricas estão secas.

- Não coloque em funcionamento qualquer aparelho com a ficha ou o cabo de alimentação danificados, após um funcionamento defeituoso ou danos de qualquer tipo.
- A utilização de acessórios ou ferramentas não recomendados ou vendidos pela Morphy Richards podem causar risco de incêndio, choque eléctrico ou danos.
- Utilize o grelhador de placas apenas para o propósito determinado.
- Não deixe o aparelho sem qualquer supervisão enquanto estiver ligado.

### Tratamento de queimaduras

- Passe imediatamente água fria na área afectada. Não pare para despir a roupa, peça urgentemente a ajuda de um médico.

## Importante

Se o seu grelhador de placas não funcionar, verifique os seguintes pontos:

- A ficha está na tomada e o interruptor está na posição 'ligado'.
- A ficha ou a tomada estão avariadas - verifique tal facto ligando a ficha de outro aparelho à tomada.

## Requisitos eléctricos

Verifique se a voltagem na placa nominal do seu aparelho corresponde à alimentação existente na sua habitação, que deve ser A.C. (corrente alterna).

Para aparelhos com ficha integrada.

Se as tomadas da sua habitação não forem apropriadas para a ficha fornecida com este aparelho, a mesma deve ser retirada e instalada uma nova adequada.

IMPORTANTE: A FICHA RETIRADA DO CABO DE ALIMENTAÇÃO, SE SE ENCONTRAR CORTADA, DEVE SER INUTILIZADA JÁ QUE UM CABO DE ALIMENTAÇÃO EXPOSTO PODE SER PERIGOSO SE LIGADO A UMA TOMADA ELÉCTRICA ACTIVA.

**AVISO: Este aparelho deve ser ligado à massa.**

## Componentes A

- Mola de bloqueio
- Placas para sanduíches amovíveis
- Botões de desbloqueio fácil
- Placas de grelha amovíveis
- Luz indicadora de potência (vermelha)
- Luz indicadora de pronto a utilizar (cor-de-laranja)
- Pés antidesslizantes
- Tabuleiro para recolha de gotejamento amovível
- Pega fria ao toque

## Utilização

Abra o grelhador de placas através da mola de bloqueio da pega e eleve a metade superior da torradeira com a pega.

Antes de utilizar o grelhador de placas

pela primeira vez, lave e seque as placas. O aparelho deverá estar completamente fechado e bloqueado para o pré-aquecimento e confecção dos alimentos.

Prepare antecipadamente a sua sanduíche. Para obter melhores resultados, barre ligeiramente o pão com manteiga na parte EXTERIOR, não corte o pão ao meio antes de fazer a sanduíche.

Não utilize produtos com baixo teor de gordura para espalhar nas placas de sanduíche ou para barrar o pão, uma vez que não são adequados para este fim. Para melhores resultados, utilize óleo vegetal ou manteiga.

- Ligue a ficha do grelhador de placas à tomada de alimentação e ligue o aparelho. A luz vermelha **5** irá acender indicando que o aparelho está ligado.
- Mantenha o grelhador de placas fechado durante o pré-aquecimento. Quando a luz cor-de-laranja **6** acender, o grelhador de placas está pronto para ser utilizado. Certifique-se de que esta luz pisca durante a utilização.
- Abra agora a torradeira e coloque as sanduíches nas placas quentes. LEMBRE-SE QUE AS PLACAS DA TORRADEIRA ESTÃO MUITO QUENTES. Na primeira utilização, pode notar uma pequena nuvem de fumo emitida a partir da unidade; tal deve-se à 'cozedura' de alguns dos componentes e não é nocivo.
- Para fechar o grelhador de placas aperte as duas pegas uma contra a outra, coloque a mola de bloqueio na posição de bloqueio até emitir um clique e preense a fatia de pão **B**. Certifique-se de que o aparelho está firmemente fechado.
- Demora aproximadamente 5-7 minutos para confeccionar as sanduíches. No entanto, este tempo de duração deverá ser considerado apenas como guia, uma vez que o tempo de confecção depende do tipo de pão, ingredientes e gosto pessoal.
- Quando retirar as sanduíches do grelhador de placas NUNCA utilize um utensílio de metal como uma faca ou um garfo. Utilize sempre uma espátula de plástico ou madeira à prova de calor. TENHA MUITO CUIDADO COM O CORPO DO APARELHO E COM AS PLACAS POIS ESTÃO MUITO QUENTES.
- Lembre-se de reaquecer o grelhador de placas antes de preparar mais sanduíches.

## Utilização das placas de grelha

A grelha produz melhores resultados quando é utilizada na posição de fechada e com a tampa bem fechada.

Em primeiro lugar, coloque as placas de grelha na respectiva posição, conforme descrito em 'mudança de placas'.

Coloque o tabuleiro para recolha de gotejamento **8** no canto do lado esquerdo para que a gordura escorra para **C**. Deve ser utilizado o tabuleiro para recolha de gotejamento. O tabuleiro para recolha de gotejamento deve ser utilizado apenas quando grelha alimentos.

Abra o grelhador de placas através da mola de bloqueio da pega e eleve a metade superior do grelhador com a pega. O aparelho deve estar completamente fechado para o pré-aquecimento.

Certifique-se de que a tampa está colocada para baixo e proceda normalmente à confecção dos alimentos.

Antes da primeira utilização do grelhador de placas como grelhador, espalhe uma pequena quantidade de óleo vegetal nas placas de grelha.

Não utilize produtos com baixo teor de gordura para espalhar nas placas de grelha, uma vez que não são adequados para este fim. Para melhores resultados, utilize óleo vegetal ou manteiga.

- Ligue a ficha do aparelho à tomada de alimentação e ligue o aparelho. A luz vermelha irá acender indicando que o aparelho está ligado.
- Quando acender a luz cor-de-laranja significa que o grelhador está aquecido e pronto a ser utilizado.
- Abra agora o grelhador e coloque os alimentos nas placas com a ajuda de utensílios de plástico ou madeira à prova de calor. **AVISO: Tenha muito cuidado com o corpo do aparelho e com as placas da grelha, pois estão muito quentes.**
- Quando os alimentos estiverem prontos, retire-os com a ajuda de utensílios próprios, por exemplo, uma espátula de plástico.
- Lembre-se de reaquecer a grelha antes de grelhar mais alimentos.

## Mudança das placas para torradas e das placas de grelha

EM PRIMEIRO LUGAR, DESLIGUE A FICHA DO APARELHO. DEIXE SEMPRE O APARELHO ARREFECER ANTES DE TENTAR MUDAR AS PLACAS PARA TORRADAS / PLACAS DE GRELHA.

Abra o aparelho para a posição de completamente aberto.

### Para retirar as placas

Faça deslizar rapidamente para trás os botões de desbloqueio fácil, conforme ilustrado, e retire as placas **D**.

### Para introduzir as placas

Introduza as duas abas de localização nas respectivas ranhuras na dobradiça central. Empurre para baixo na parte dianteira das placas até os botões de desbloqueio fácil emitirem um clique.

## Limpeza

ANTES DE LIMPAR, DESLIGUE E RETIRE A FICHA DO CABO DE ALIMENTAÇÃO.

Após a utilização, deixe as placas arrefecerem e limpe-as com um pano húmido. Nunca utilize agentes de limpeza abrasivos ou à base de creme. Limpe quaisquer outras peças do grelhador de placas com um pano húmido ou papel de

cozinha.

NUNCA IMERJA O GRELHADOR DE PLACAS NA ÁGUA.

Depois de o grelhador de placas ter arrefecido, feche-o com a mola de bloqueio até que esta emita um clique para bloquear a pega.

## A sua garantia de dois anos

É importante guardar o talão de compra como comprovativo de compra. Agrafe-o às costas deste folheto para referência futura.

Mencione a seguinte informação se o produto apresentar uma avaria. Estes números podem ser encontrados na base do artigo.

N.º do modelo

N.º de série

Todos os artigos Morphy Richards são testados individualmente antes de saírem da fábrica. No caso improvável de algum produto apresentar uma avaria no prazo de 28 dias após a compra, o mesmo deverá ser devolvido ao local de compra, para a sua substituição.

Se a avaria surgir depois de 28 dias e dentro dos 24 meses seguintes, a contar a partir da data original de compra, deverá contactar a Morphy Richards, referenciando o número do modelo e de série do artigo ou escrever para a Morphy Richards para o endereço apresentado.

Ser-lhe-á solicitado que devolva o produto (numa embalagem segura e apropriada) para o endereço apresentado, juntamente com uma cópia do talão de compra.

Tirando as excepções abaixo referenciadas (1-6), o artigo avariado será reparado ou substituído e enviado, normalmente no prazo de 7 dias úteis a contar da data de recepção.

Se por qualquer razão, este artigo for substituído durante o período de garantia de 2 anos, a garantia do novo artigo será calculada a partir da data original de compra. Por esta razão, é importante guardar o talão ou factura originais de modo a indicar a data inicial de compra.

Para ser abrangido pela garantia de 2 anos, o artigo deverá ter sido utilizado de acordo com as instruções do fabricante. Por exemplo, os artigos têm de ter sido escamados e os filtros mantidos limpos, tal como indicado nas instruções.

A Morphy Richards não será obrigada a substituir ou reparar artigos sob os termos da garantia quando:

- A avaria tiver sido provocada ou for atribuída a uma utilização acidental, indevida, negligente ou contrária às recomendações do fabricante ou no caso de ter sido causada por oscilações de corrente ou danos provocados pelo transporte.
- O aparelho tiver sido utilizado com uma voltagem diferente da recomendada.
- Tiverem sido efectuadas tentativas de reparação por pessoas que não os técnicos da Morphy Richards (ou o seu representante autorizado).
- O aparelho tiver sido utilizado com fins de aluguer ou utilização não doméstica.
- A Morphy Richards não for responsável

pela execução de qualquer tipo de trabalho de manutenção, sob a garantia.

6 A garantia não abrange consumíveis, tais como sacos, filtros e garrafas de vidro

Esta garantia não confere quaisquer direitos para além dos expressamente definidos anteriormente e não abrange quaisquer reclamações por danos ou perdas sucessivos. Esta garantia é um benefício adicional e não afecta quaisquer direitos estatutários do consumidor.



## Istruzioni importanti sulla sicurezza

Per utilizzare una qualsiasi apparecchiatura elettrica è necessario seguire con buon senso le seguenti regole inerenti la sicurezza.

In primo luogo esiste il pericolo di infortunio o morte e, secondariamente, si rischia di danneggiare l'apparecchio. Questi pericoli sono indicati nel testo mediante le due convenzioni seguenti:

### ATTENZIONE: Pericolo per la persona!

IMPORTANTE: Danneggiamento dell'apparecchio! Per motivi di sicurezza, vi suggeriamo inoltre di seguire le seguenti raccomandazioni:

### Posizionamento

- Togliere tutti gli imballaggi e conservarli come riferimento futuro.
- Assicurarsi che il tostapane/grill sia utilizzato su una superficie solida e piana.
- Non utilizzare il tostapane/grill all'esterno o nel bagno.
- Non mettere il tostapane/grill su una superficie di legno molto lucida perché potrebbe danneggiarla.
- Non mettere il tostapane/grill vicino a né a contatto con superfici calde quali una piastra riscaldata o anelli radianti, né vicino a una fiamma nuda.
- Non far pendere il cavo di alimentazione dal bordo del tavolo o del piano di lavoro, né metterlo in contatto con superfici calde.

### Bambini

- I bambini non capiscono i pericoli associati al funzionamento delle apparecchiature elettriche. Non permettere mai ai bambini di utilizzare questo apparecchio.

### Sicurezza personale

- Durante la cottura, il cibo rilascerà vapore e aria calda. È necessario stare particolarmente attenti nell'aprire e chiudere l'apparecchio quando è caldo.

### Altre considerazioni inerenti la sicurezza

- COME LA MAGGIOR PARTE DEGLI ELETTRODOMESTICI DA CUCINA, IL VOSTRO TOSTAPANE/GRILL SI RISCALDERÀ DURANTE L'UTILIZZO, IN MODO PARTICOLARE LE PIASTRE. DOPO AVERE SISTEMATO IL CIBO SULLE PIASTRE CALDE, DURANTE E IMMEDIATAMENTE DOPO LA COTTURA TOCCARE UNICAMENTE IL MANICO.
- Durante la pulizia e quando l'apparecchio non è utilizzato, staccarlo dalla presa di corrente.
- Non toccare le superfici calde. Utilizzare sempre i manici o i pomelli.
- Non immergere il tostapane/grill in acqua

e assicurarsi sempre che le connessioni elettriche siano asciutte.

- Non mettere in funzione alcun elettrodomestico se un cavo o una spina sono danneggiati, in caso di malfunzionamento o se l'apparecchio è stato in qualche modo danneggiato. Chiamare l'assistenza telefonica per un consiglio nel valutare la situazione ed effettuare le riparazioni necessarie.
- L'utilizzo di accessori o attrezzi diversi da quelli raccomandati e venduti dalla Morphy Richards potrebbe causare un incendio, una scossa elettrica o lesioni.
- Non utilizzare il tostapane/grill per scopi diversi da quelli previsti.
- Non lasciarlo incustodito mentre è acceso.

### Come curare le scottature

- Mettere la parte interessata sotto l'acqua fredda. Non perdere tempo a togliere i vestiti, ma cercare rapidamente l'aiuto di un medico.

## Annotazioni importanti

Se il vostro tostapane/grill non funziona, verificare i punti seguenti:

- 1 Se la spina è inserita nella sua presa e l'interruttore è posizionato su "on" ("accensione").
- 2 Se la spina stessa o la presa non funzionano effettuare un controllo collegando un altro elettrodomestico.

## Requisiti elettrici

Verificare che la tensione sulla targhetta del vostro elettrodomestico corrisponda all'alimentazione elettrica della vostra abitazione, che deve essere a Corrente Alternata (C.A.).

Per gli elettrodomestici con spina in dotazione:

Se le prese di corrente della vostra abitazione non sono adatte alla spina fornita con questo elettrodomestico, è necessario toglierla e sostituirla con una appropriata.

IMPORTANTE: SE LA SPINA O IL CAVO DI ALIMENTAZIONE SI ROMPONO, È NECESSARIO SOSTITUIRILI POICHÉ UNA SPINA CON I FILI SCOPERTI È PERICOLOSA SE INSERITA IN UNA PRESA DI CORRENTE SOTTO TENSIONE.

ATTENZIONE: QUESTO ELETTRODOMESTICO DEVE ESSERE COLLEGATO A TERRA.

## Componenti A

- 1 Fermo di bloccaggio
- 2 Piastre tostapane amovibili
- 3 Tasti di sgancio veloce
- 4 Piastre grill amovibili
- 5 Neon accensione (rosso)
- 6 Neon per pronto cottura (arancio)
- 7 Piedini anti-scivolamento
- 8 Vaschetta raccogli-gocce amovibile
- 9 Impugnatura fresca al tatto

## Utilizzare

Aprire il tostapane/grill sganciando il fermo di bloccaggio sul manico e sollevando la metà superiore del tostapane tramite l'impugnatura.

Prima di utilizzare il vostro tostapane/grill per la prima volta, lavare e asciugare le piastre di cottura. L'apparecchio deve essere completamente chiuso e bloccato prima di essere preriscaldato e utilizzato per la cottura.

Preparare il toast/panino in anticipo. Per ottenere un risultato migliore, imburrare leggermente il pane sul lato ESTERNO, non tagliare il pane a metà prima di cuocere il panino.

Non utilizzare prodotti spalmabili a basso contenuto di grassi per ungere le piastre del tostapane, né il pane stesso, perché non adatti a questo scopo. Per ottenere risultati migliori, utilizzare olio vegetale o burro.

- 1 Inserire la spina del tostapane/grill nella presa di corrente e accenderlo. Si accenderà la luce rossa **5**, indicando che l'apparecchio è acceso.
- 2 Tenere il tostapane/grill chiuso durante il preriscaldamento. Quando si accende la luce arancio **6**, significa che il tostapane/grill è pronto per l'uso. Vogliate notare che questa luce lampeggerà durante l'utilizzo.
- 3 Aprire ora il tostapane/grill e mettere i toast/panini sulle piastre calde. RICORDARSI CHE LE PIASTRE DEL TOSTAPANE SONO MOLTO CALDE. Al primo utilizzo è possibile notare una piccola nuvola di fumo fuoriuscire dall'apparecchio, dovuta al surriscaldamento di alcuni componenti, ma ciò non è pericoloso.
- 4 Per chiudere il tostapane/grill, serrare le due maniglie frontali l'una contro l'altra, agganciare il fermo di bloccaggio, schiacciando le fette di pane **3**. Assicuratevi che sia ben chiuso.
- 5 Ci vorranno circa 5-7 minuti per cuocere i panini. Tuttavia, questo tempo è puramente indicativo, poiché i tempi di cottura variano in funzione del tipo di pane, degli ingredienti e delle vostre preferenze.
- 6 Quando togliete i panini dal tostapane/grill, non usare MAI un utensile di metallo, quale un coltello o una forchetta. Utilizzare sempre una spatola di plastica resistente al calore o di legno.
- 7 Ricordarsi di riscaldare nuovamente il tostapane/grill prima di cuocere altri panini.

## Come utilizzare le piastre del grill

Con il grill si ottengono risultati migliori se si utilizza l'apparecchio chiuso e con il coperchio ben serrato.

Per prima cosa, mettere le piastre del grill in posizione, come descritto al paragrafo "sostituzione delle piastre".

Posizionare la vaschetta raccogli-gocce nell'angolo sinistro, per fare sgocciolare l'unto **8**. È necessario usare la vaschetta

raccogli-gocce. Quest'ultima viene utilizzata solo con il grill.

Aprire il tostapane/grill sganciando il fermo di bloccaggio sul manico e sollevando la metà superiore del grill tramite l'impugnatura. L'apparecchio deve essere ben chiuso durante il preriscaldamento.

Assicurarsi che il coperchio sia abbassato e procedere alla cottura come d'abitudine.

La prima volta che si utilizza l'apparecchio come grill, spennellare o strofinare una piccola quantità di olio vegetale sulle piastre.

Non utilizzare prodotti spalmabili a basso contenuto di grassi per ungere le piastre del grill, perché non adatti a questo scopo. Per ottenere risultati migliori, utilizzare olio vegetale o burro.

- 1 Collegare l'apparecchio alla presa di corrente e accenderlo. La luce rossa si illuminerà indicando che è acceso.
  - 2 Quando si accende la luce arancio, significa che il grill è caldo e pronto per l'uso.
  - 3 Aprire ora il grill e sistemare il cibo sulle piastre, utilizzando utensili di plastica resistenti al calore o di legno.
- ATTENZIONE: Fare molta attenzione perché il corpo dell'apparecchio e le piastre del grill si surriscaldano molto.**
- 4 Quando il cibo è pronto, toglierlo con l'aiuto di utensili idonei, ad es. una spatola di plastica.
  - 5 Ricordarsi di riscaldare nuovamente il grill prima di cuocere altro cibo.

## Sostituzione delle piastre del tostapane/grill

PER PRIMA COSA, DISINSERIRE L'APPARECCHIO. ASPETTARE BLOCCAGGIO CHE L'APPARECCHIO SI RAFFREDDI PRIMA DI CERCARE DI SOSTITUIRE LE PIASTRE DEL TOSTAPANE/GRILL.

Aprire completamente l'apparecchio.

### Per togliere le piastre

Spingere all'indietro i tasti di sgancio veloce come illustrato e togliere le piastre **4**.

### Per inserire le piastre

Inserire le due linguette di posizionamento nelle rispettive fessure della cerniera centrale. Spingere verso il basso, sulla parte anteriore delle piastre fino a quando i tasti di sgancio veloce non scattano nuovamente in posizione.

## Pulizia

PRIMA DI PULIRE L'APPARECCHIO, SPENGERLO E STACCARLO DALLA PRESA DI CORRENTE.

Dopo l'utilizzo, attendere che le piastre si raffreddino e pulirle con un panno umido. Non usare mai sostanze abrasive, né prodotti per la pulizia cremosi. Pulire tutte le parti del tostapane/grill con un panno umido o carta da cucina.

NON IMMERGERE MAI IL TOSTAPANE IN ACQUA.

Quando il tostapane/grill si è raffreddato, chiuderlo, far scattare il fermo di bloccaggio in posizione per agganciare il manico.

## Garanzia di due anni

È importante conservare la ricevuta del rivenditore a titolo di prova di acquisto. Appuntare la ricevuta sulla retrocopertina del presente manuale per futuro riferimento.

Indicare le informazioni riportate di seguito se si verifica un'anomalia sul prodotto. Questi numeri sono riportati sulla base del prodotto.

N. modello

N. matricola

Tutti i prodotti Morphy Richards sono testati singolarmente prima di lasciare lo stabilimento. Nell'improbabile eventualità della comparsa di un difetto entro 28 giorni dall'acquisto, si consiglia di restituire il prodotto dove è stato acquistato per richiederne la sostituzione.

Se il problema si manifesta dopo 28 giorni ed entro 24 mesi dall'acquisto, rivolgersi a Morphy Richards citando il numero di modello e il numero di matricola riportati sul prodotto oppure scrivere a Morphy Richards all'indirizzo indicato.

Verrà richiesto di rispedire il prodotto (in un imballaggio idoneo e sicuro) unitamente alla copia della prova d'acquisto.

Fatte salve le esclusioni sotto riportate (1-6), l'elettrodomestico difettoso viene riparato o sostituito e spedito di solito entro 7 giorni lavorativi dal ricevimento.

Se per qualsiasi motivo questo articolo fosse sostituito entro il periodo di garanzia di 2 anni, la garanzia sul nuovo prodotto sarà calcolata a decorrere dalla data dell'acquisto originario. È pertanto importante conservare la ricevuta o fattura originale per poter dimostrare la data dell'acquisto.

Per usufruire della garanzia di due anni, l'elettrodomestico deve essere stato usato nel modo indicato dal produttore. Ad esempio, è necessario disincrostare l'elettrodomestico e tenere puliti i filtri nel modo indicato.

Morphy Richards non è tenuta a sostituire o riparare i prodotti, come indicato dalle disposizioni di garanzia, se:

- 1 Il guasto è stato causato o è attribuibile a un uso accidentale, improprio, negligente o contrario alle istruzioni del produttore oppure il guasto è stato causato da sovratensioni momentanee o dal trasporto.
- 2 L'elettrodomestico è stato utilizzato a una tensione diversa da quella indicata su di esso.
- 3 Le riparazioni sono state eseguite da persone diverse dal personale tecnico Morphy Richards (o rivenditori autorizzati).
- 4 L'elettrodomestico è stato noleggiato oppure non impiegato per uso domestico.
- 5 Morphy Richards non è tenuta a eseguire alcun tipo di intervento di assistenza ai sensi della garanzia.
- 6 I sacchetti, i filtri e le caraffe di vetro non sono coperti dalla garanzia. La presente garanzia non conferisce alcun diritto diverso da quelli sopra elencati e non copre alcuna richiesta di danni

indiretti. La presente garanzia viene offerta a titolo di vantaggio aggiuntivo e non incide sui diritti del consumatore previsti dalla legge.

## Vigtige sikkerhedsforskrifter

Brug af elektriske enheder kræver følgende sikkerhedsregler, der er sund fornuft.

Der er først og fremmest fare for personskade eller død og dernæst fare for beskadigelse af enheden. De er indikeret i teksten med følgende to advarsler:

### ADVARSEL: Fare for personskade!

VIGTIGT: Beskadigelse af enheden!

Derudover har vi følgende sikkerhedsråd.

### Placering

- Fjern al emballage, og gem den til fremtidig reference.
- Sørg for, at 2-i-1 sandwichristeren bruges på en solid, flad overflade.
- Brug ikke 2-i-1 sandwichristeren udenørs eller i badeværelset.
- Anbring ikke 2-i-1 sandwichristeren på en fint poleret overflade af træ, da det kan beskadige træet.
- Anbring ikke 2-i-1 sandwichristeren på eller nær varme overflader såsom en varm kogeplade, en strålevarmer eller nær åben ild.
- Lad ikke ledningen hænge ud over bordkanten eller køkkenbordet eller røre varme overflader.

### Børn

- Børn forstår ikke farene ved brugen af elektriske apparater. Lad aldrig børn bruge dette apparat.

### Personlig sikkerhed

- Under tilberedning udsender maden damp og varm luft. Vær meget forsigtig ved åbning og lukning af apparatet, når det er varmt.

### Andre sikkerhedsovervejelser

- SOM DET ER TILFÆLDET MED MEST KØGEGREJ, BLIVER 2-I-1 SANDWICHRISTEREN VARM UNDER BRUG. DET GÆLDER ISÆR PLADERNE. NÅR MADEN ER BLEVET PLACERET PÅ DE VARME PLADER, MÅ KUN HÅNDTAGET BERØRES UNDER OG LIGE EFTER TILBEREDNINGEN.
- Træk 2-i-1 sandwichristens stik ud af stikkontakten, når den rengøres eller ikke anvendes.
- Bører ikke varme overflader. Brug altid håndtag eller greb.
- Dyp aldrig 2-i-1 sandwichristeren i vand, og sørg altid for at holde de elektriske forbindelser tørre.
- Anvend ikke et apparat med en beskadiget ledning eller stik. Apparatet må heller ikke bruges, når det ikke fungerer korrekt, eller hvis det er blevet beskadiget.
- Brug af tilbehør eller værktøj der ikke er anbefalet eller solgt af Morphy Richards kan forårsage brand, elektrisk stød eller personskade.
- Brug ikke 2-i-1 sandwichristeren til

andet end det beregnede formål.

- Efterlad ikke 2-i-1 sandwichristeren uden opsyn, når den er tændt.

### Behandling af skoldninger

- Hæld straks rindende, koldt vand over det skoldede område. Stands ikke for at fjerne beklædning, og søg straks lægehjælp.

## Gode råd

Kontroller følgende, hvis 2-i-1 sandwichristeren ikke virker:

- Sidder stikket i, og er der tændt på kontakten?
- Er selve stikket eller stikkontakten defekt? Kontroller ved at sætte et andet apparat i stikkontakten.

## Elektriske krav

Kontroller, at enhedens typeskilt viser en spænding, der svarer til husholdningens (vekselstrøm).

Apparatet med stik.

Hvis stikkontakterne i dit hjem ikke svarer til stikket, der sidder på enhedens ledning, skal stikket udskiftes med det korrekte stik.

VIGTIGT: STIKKET, DER FJERNES FRA LEDNINGEN, SKAL BORTSKAFFES, DA ET STIK MED EN LEDNING UDEN ISOLERING UDGØR EN STOR FARE, HVIS DET SÆTTES I EN STIKKONTAKT.

**ADVARSEL: Dette apparat skal jordforbindes.**

## Funktioner **A**

- Låseklemme
- Udskiftelige sandwichplader
- Lynudløsningsknapper
- Udskiftelige grillplader
- Tændt-indikator (rød)
- Klar til brug-indikator (orange)
- Skridsikre fødder
- Los drypbakke
- Koldt håndtag

## Anvendelse

Åbn 2-i-1 sandwichristeren ved at åbne låseklemmen på håndtaget og hæve sandwichristens overdel med håndtaget. Vask og tør pladerne, før 2-i-1 sandwichristeren bruges første gang.

Apparatet skal være helt lukket og låst under forvarmning og tilberedning

Gør sandwichen klar, før sandwichristeren tændes. Det bedste resultat fås ved at smøre brodet let på YDERSIDEN. Skær ikke brodet igennem, for sandwichen ristes.

Brug ikke produkter med lavt fedtindhold til at smøre sandwichpladerne eller brodet, da de ikke er egnet til dette formål. Det bedste resultat opnås med vegetabilisk olie eller smør.

- Sæt stikket i stikkontakten, og tænd for sandwichristeren. Den røde lampe **ⓐ** lyser, når der er tændt for sandwichristeren.

- Hold 2-i-1 sandwichristeren lukket under

forvarmningen. Når den orange lampe **ⓑ** tændes, er sandwichristeren klar til brug. Bemærk, at denne lampe tændes og slukkes under brugen.

- Åbn sandwichristeren, og læg sandwichene på de varme plader. HUSK, SANDWICHPLADERNE ER MEGET VARME. Når enheden benyttes første gang, udsendes der muligvis en fin røg. Det er fordi nogle af komponenterne "varmes ind", og det er ikke skadeligt.
- Luk 2-i-1 sandwichristeren ved at klemme de to håndtag sammen og lukke låseklemmen, så brødskinden bliver presset sammen **Ⓐ**. Sørg for, at den er ordentligt lukket.
- Tilberedningstiden er cirka 5-7 minutter. Det er dog kun vejledende, da tilberedningstiden afhænger af brød, fyld og smag.
- Anvend ALDRIG et metalredskab som f.eks. en kniv eller gaffel til at tage sandwichen ud af sandwichristeren. Brug altid en varmebestandig spatel af plast eller træ. VÆR MEGET FORSIGTIG, DA SELVE APPARATET OG PLADERNE BLIVER MEGET VARME.
- Husk at genopvarme sandwichristeren før tilberedning af flere sandwich.

## Anvendelse af grillpladerne

Der opnås det bedste resultat med grillfunktionen, når låget er ordentligt lukket. Anbring først grillpladerne i den position, der er beskrevet under "udskiftning af pladerne".

Placer drypbakken **ⓐ** ved det venstre hjørne, så fedtet kan løbe ud **ⓑ**. Drypbakken skal bruges, men kun under grillering.

Åbn sandwichristeren ved at åbne låseklemmen på håndtaget og hæve overdelen med håndtaget. Apparatet skal være helt lukket under forvarmningen.

Sørg for, at låget er sænket, og fortsæt tilberedningen som normalt.

Før sandwichristeren anvendes som grill første gang, skal grillpladerne smøres med en lille smule vegetabilisk olie.

Brug ikke produkter med lavt fedtindhold til at smøre grillpladerne, da de ikke er egnet til dette formål. Det bedste resultat opnås med vegetabilisk olie eller smør.

- Sæt stikket i stikkontakten, og tænd. Den røde lampe lyser, når der er tændt.
- Når den orange lampe tændes, betyder det, at den er varm og klar til brug.
- Åbn nu enheden, og læg maden på pladerne ved hjælp af varmebestandige redskaber af plast eller træ. **ADVARSEL: Vær meget forsigtig, da selve apparatet og pladerne bliver meget varme.**
- Tag maden ud, når den er færdig, ved hjælp af egnede redskaber, f.eks. en plastspatel.
- Husk at genopvarme sandwichristeren, før grillering af yderligere mad.

## Udskiftning af sandwich- og grillpladerne

TAG FØRST STIKKET UD AF

STIKKONTAKTEN. LAD ALTID APPARATET KØLE AF FØR SANDWICH-/GRILLPLADERNE UDSKIFTES. Åbn apparatet helt.

### Udtagning af pladerne

Skyd lynudløsningsknapperne tilbage som vist, og tag pladerne ud **D**.

### Indsætning af pladerne

Indsæt de to styretapper i åbningerne på centralhængslet. Skub nedad på pladernes forside, indtil lynudløsningsknapperne klikker tilbage på plads.

## Rengøring

SLUK FOR APPARATET, OG TRÆK STIKKET UD AF STIKKONTAKTEN FØR RENGØRING.

Lad pladerne køle ned efter brug, og tør dem af med en fugtig klud. Brug aldrig skuremidler. Rengør alle andre dele med en fugtig klud eller et stykke kokkenulle.

DYP ALDRIG 2-I-1 SANDWICHRISTEREN I VAND.

Luk 2-i-1 sandwichristeren, når den er kølet af, og luk låseklemmen, så håndtaget fastlåses.

## 2 års garanti

Det er vigtigt, at du gemmer kvitteringen som dokumentation for købet. Du kan hæfte kvitteringen til bagsiden af denne vejledning for fremtidig reference.

Opgiv venligst følgende numre, hvis der opstår fejl ved produktet. Du finder numrene på produktets underside.

Modelnr. Serienr.

Alle produkter fra Morphy Richards testes individuelt, før de forlader fabrikken. Hvis det usandsynlige skulle ske, at der opstår fejl ved enheden inden for 28 dage efter købsdatoen, skal enheden returneres til den forretning, hvor den er købt, og ombyttes med en anden.

Hvis der opstår fejl efter de første 28 dage efter købsdatoen og inden 24 måneder efter købsdatoen, skal du kontakte Morphy Richards og opgive produktets model- og serienummer eller skrive til Morphy Richards på den anførte adresse.

Du bliver bedt om at returnere produktet (forsvarligt indpakket) til nedenstående adresse sammen med en kopi af kvitteringen.

Den defekte enhed repareres eller ombyttes derefter, sædvanligvis inden for 7 arbejdsdage efter modtagelse, dog med forbehold for undtagelserne som beskrevet nedenfor (1-6).

Hvis enheden af en eller anden grund ombyttes inden for garantiperioden på 2 år, beregnes garantien på den nye enhed fra den oprindelige købsdato. Derfor er det

vigtigt at gemme den originale kvittering eller faktura, så du kan dokumentere købsdatoen.

For at være dækket af garantiperioden på 2 år skal enheden have været brugt i overensstemmelse med fabrikantens anvisninger. For eksempel skal enhederne have været afkalket, ligesom filtrene skal have været holdt rene i henhold til anvisningerne.

Det er ikke Morphy Richards ansvar at ombytte eller reparere enheden under garantiens betingelser, hvis:

- Defekten er forårsaget af eller kan tilskrives uforståelig brug, misbrug, forsømmelig brug eller brug i modstrid med fabrikantens anbefalinger, eller hvis defekten er forårsaget af elektriske spændingsbølger eller er opstået under transport.
- Enheden er anvendt med en anden strømspænding end den, der er påtrykt produktet.
- Andre personer (ud over vores serviceafdeling eller en autoriseret forhandler) har forsøgt at reparere enheden.
- Enheden har været brugt til udlejningsformål eller har været anvendt til andre formål end husholdningsbrug.
- Morphy Richards er ikke ansvarlig for at udføre nogen form for servicearbejde under garantien.
- Garantien omfatter ikke forbrugsvarer som poser, filtre og glaskaraffer. Denne garanti overdrager ikke nogen rettigheder ud over dem, der udtrykkeligt er beskrevet ovenfor, og dækker ikke krav i forbindelse med følgetab eller -skader. Denne garanti tilbydes som en ekstra fordel og påvirker ikke dine lovbestemte rettigheder som forbruger.

## Viktiga säkerhetsinstruktioner

När du använder en elektrisk hushållsapparat bör du följa nedanstående säkerhetsregler som egentligen bara är sunt förnuft.

Primärt finns risk för personskada och/eller dödsfall och sekundärt finns risk att hushållsapparaten skadas. Detta markeras i texten med följande två begrepp:

### VARNING: Fara för person!

VIKTIGT: Fara för hushållsapparaten! Dessutom erbjuder vi följande säkerhetsråd.

### Placering

- Avlägsna allt förpackningsmaterial och behåll det för framtida bruk.
- Se till att grillen används på en stabil, plan yta.
- Använd inte hushållsapparaten utomhus eller i badrum.
- Placera inte grillen på en mycket polerad träyta eftersom det kan orsaka skador på ytan.
- Placera inte grillen på eller nära en het yta såsom en värmeplatta eller spisplattor eller i närheten av en öppen låga.
- Låt inte nåttsladden hänga över kanten på ett bord eller en bänk, och låt den inte vidröra heta ytor.

### Barn

- Barn förstår inte att det kan vara farligt att använda elektriska hushållsapparater. Låt aldrig barn använda denna hushållsapparat.

### Personlig säkerhet

- Vid tillagningen avges ånga och varmluft från maten. Vär mycket försiktig när du öppnar och stänger den varma apparaten.

### Övriga säkerhetsåtgärder

- PRECIS SOM DE FLESTA TILLAGNINGSENHETER KOMMER DIN GRILL ATT BLI VARM UNDER ANVÄNDNINGEN. DETTA GÄLLER SÄRSKILT JÄRNET. EFTER ATT DU HAR LAGT MATEN PÅ DE HETA JÄRNET SKA DU INTE TA I NÅGOT ANNAT ÄN HÅNDTAGET UNDER OCH DIREKT EFTER TILLAGNINGEN.
- Dra ur grillens kontakt ur eluttaget före rengöring eller då apparaten inte används.
- Vidrör inte de heta ytorna. Använd alltid handtagen eller rattarna.
- Sänk inte ned grillen i vatten och håll alltid de elektriska anslutningarna torra.
- Använd inte en hushållsapparat med

- skadad sladd eller kontakt, och ej heller en apparat med tekniskt fel eller en apparat som har skadats på något sätt.
- Om några andra tillbehör eller redskap än de som rekommenderas eller säljs av Morphy Richards används, finns risk för brand, elektriska stötar eller personskador.
  - Använd inte grillen för något annat än vad den är avsedd för.
  - Lämnna inte apparaten utan uppsyn då den är påslagen.

## Behandling av brännskador

- Spola omedelbart kallt vatten över det utsatta området. Slösa inte tid på att ta av kläder först; uppsök läkare omedelbart.

## Felsökning

Kontrollera följande om grillen inte fungerar:

- Sitter kontakten i eluttaget och har strömbrytaren ställt i läget "on" (på)?
- Är det fel på själva kontakten eller eluttaget? Detta kan du kontrollera genom att koppla in någon annan apparat.

## Elektriska krav

Kontrollera att den spänning som ges på hushållsapparatens märkplåt motsvarar ditt hus elförsörjning som måste vara växelström.

Apparater med monterad kontakt. Om eluttagen i ditt hem inte passar för den kontakt som medföljer denna hushållsapparat ska den felaktiga kontakten avlägsnas och ersättas med en lämplig kontakt.

**VIKTIGT: OM DEN KONTAKT SOM AVLÅGSNAS FRÅN NÄTSLADDEN GÅR SÖNDER MÅSTE DEN FÖRSTÖRAS, EFTERSOM EN KONTAKT MED EN OISOLERAD SLADD ÄR FARLIG OM DEN SÄTTS I ETT STRÖMFÖRANDE UTTAG.**

**VARNING: Denna hushållsapparat måste jordas.**

## Funktioner A

- Låsklämma
- Löstagbara smörgåsjärn
- Snabblossningsknappar
- Löstagbara grilljärn
- Strömlampa (röd)
- Lampa som visar att apparaten är klar för användning (orange)
- Halkfria fötter
- Löstagbar droppkopp
- Värmeisolerat handtag

## Användning

Öppna grillen genom att lossa låsklämman på handtaget och ta tag i handtaget och lyfta upp apparatens överdel.

Tvätta och torka av tillagningsjärnen innan du använder grillen för första gången. Apparaten måste vara helt stängd och läst med klämman vid uppvärmning och

tillagning.

Gör i ordning smörgåsen i förväg. Bäst resultat får du genom att bre smör på UTSIDAN av brödet och om du inte skär ite brödet innan du tillagar smörgåsen.

Använd inte fettsnåla produkter till att smörja smörgåsjärnen eller bre på brödet; de lämpar sig inte för detta syfte. Bäst resultat får du med vegetabilisk olja eller smör.

- Sätt i grillens kontakt i eluttaget och slå på apparaten. Den röda lampan 5 kommer att tändas som tecken på att apparaten slagits på.
- Håll grillen stängd medan den värms upp. När den orange lampan 6 tänds är grillen klar för användning. Observera att denna lampa kommer att tändas och släckas under användningen.
- Öppna smörgåsgrillen och lägg smörgåsarna på de heta järnen. **TÄNK PÅ ATT SMÖRGÅSJÄRNE ÄR VÄLDIGT VARMA.** När du använder apparaten för första gången kan det hända att tunn rök avges från enheten; detta beror på att vissa av komponenterna "värms in" och det är inte farligt.
- Stäng grillen genom att trycka ihop de två handtagen och klicka fast låsklämman så att brödskivorna trycks ihop B. Se till så att klämman är ordentligt stängd.
- Det tar cirka 5–7 minuter att tillaga smörgåsarna. Denna tidsuppgift ska dock endast ses som vägledande, eftersom tillagningstiderna varierar beroende på vilken sorts bröd och vilka ingredienser som används samt på hur välgrillade smörgåsar som önskas.
- Använd ALDRIG ett metallföremål som en kniv eller gaffel till att ta bort smörgåsarna från grillen. Använd istället en värmetalig stekspade av plast eller trä.
- Glöm inte bort att värma upp grillen på nytt innan du tillagar fler smörgåsar.

## Använda grilljärnen

Matgrillningsfunktionen ger bäst resultat när grillen används i stängt läge och locket har låsts fast ordentligt.

Lägg först grilljärnen på plats enligt beskrivningen i stycket om att "byta järn".

Sätt droppskålen C i det vänstra hörnet så att fettet kan rinna ner i den D. Droppskålen används endast vid grillning, då den måste användas.

Öppna grillen genom att lossa låsklämman på handtaget och ta tag i handtaget och lyfta upp apparatens överdel. Apparaten måste vara helt stängd vid uppvärmning.

Förvissa dig om att locket är stängt och fortsatt tillagningen som vanligt.

Innan du använder matgrillningsfunktionen för första gången ska du trycka på lite vegetabilisk olja på grilljärnen.

Använd inte fettsnåla produkter till att smörja grilljärnen; de lämpar sig inte för detta syfte. Bäst resultat får du med vegetabilisk olja eller smör.

- Sätt i apparatens kontakt i eluttaget och

slå på den. Den röda lampan kommer att tändas som tecken på att apparaten slagits på.

- När den orange lampan tänds är grillen klar för användning.
- Öppna grillen och lägg maten på järnen med hjälp av värmetaliga köksredskap i plast eller trä.
- VARNING: Var ytterst försiktig eftersom själva enheten och grilljärnen blir väldigt varma.**
- Ta bort maten med ett lämpligt redskap (t.ex. en stekspade i plast) då den är klar.
- Glöm inte bort att värma upp grillen på nytt innan du grillar mer mat.

## Byta smörgås- och grilljärn

KOPPLA FÖRST BORT APPARATEN FRÅN ELUTTAGET. LÅT ALLTID APPARATEN SVALNA INNAN DU BYTER SMÖRGÅS-/GRILLJÄRNE. Öppna apparaten helt.

### Ta bort järnen

Skjut tillbaka snabblossningsknapparna såsom bilden visar och ta bort järnen D.

### Sätta in järnen

Sätt i de två styrflikarna i skårona i gångjärnet. Tryck ned järnens främre del till dess att snabblossningsknapparna klickar tillbaka i låst läge.

## Rengöring

STÄNG AV APPARATEN OCH DRA UR KONTAKTEN UR ELUTTAGET FÖRE RENGÖRING.

Låt järnen svalna efter användningen och torka sedan av dem med en fuktig trasa. Använd aldrig slipande rengöringsmedel eller skumrengöringsmedel. Rengör övriga delar av grillen med en fuktig trasa eller hushållsapper. SÄNK ALDRIG NER GRILLEN I VATTEN. Stäng grillen då den har svalnat och spänn fast klämman så att handtaget låses.

## Din tvååriga garanti

Det är viktigt att du behåller kvittot från återförsäljaren som inköpsbevis. Hämta fast ditt kvitto på baksidan av detta dokument för framtida referens.

Uppge följande information om det uppstår fel i produkten. Dessa nummer finns på produktens undersida.

Modellnr	Serienr
----------	---------

Alla produkter från Morphy Richards testas individuellt innan de lämnar fabriken. Om någon hushållsapparat mot förmodan skulle visa sig vara felbehäftad inom 28 dagar från inköpsdatumet ska den returneras till inköpsstället för utbyte.

Om felet uppstår efter 28 dagar och inom 24 månader från det ursprungliga inköpsdatumet ska du kontakta Morphy Richards och uppge det modell- och

serienummer som finns på produkten, eller skriva till Morphy Richards på den angivna adressen.

Du ombeds att returnera produkten (i säker, fullgod förpackning) till adressen nedan och bifoga en kopia av inköpsbeviset.

Med förbehåll för de undantag som beskrivs nedan (1–6) kommer den felbehäftade hushållsapparaten därefter att repareras eller bytas ut och returneras, vanligtvis inom sju arbetsdagar från mottagandet.

Om denna produkt av någon anledning ersätts inom den tvååriga garantiperioden kommer garantin för den nya artikeln att beräknas från det ursprungliga inköpsdatumet. Det är därför mycket viktigt att du behåller ditt ursprungliga kassakvitto eller din faktura som visar datumet för det ursprungliga inköpet.

För att den tvååriga garantin ska gälla måste hushållsapparaten ha använts i enlighet med tillverkarens anvisningar. Hushållsapparater måste exempelvis ha avkalkats och filter måste ha hållits rena enligt anvisningarna.

Morphy Richards ska inte vara ansvarigt för att byta ut eller reparera varorna under villkoren i garantin om:

- Felet har orsakats av eller kan tillskrivas oavsiktlig användning, felaktig användning, försumlig användning eller att produkten inte har använts i enlighet med tillverkarens rekommendationer, eller om felet har orsakats av överspänning eller skada som uppkommit under transport.
- Hushållsapparaten har använts med en annan spänning än vad som markerats på produkterna.
- Andra personer än vår servicepersonal (eller auktoriserad återförsäljare) har försökt utföra reparationer.
- Hushållsapparaten har använts för uthyrningssyften eller för annan användning än hushållsanvändning.
- Morphy Richards inte är ansvarigt för att utföra någon typ av servicearbete, under garantin.
- Garantin exkluderar förbrukningsvaror såsom påsar, filter och glaskannor. Denna garanti ger inte några andra rättigheter än dem som uttryckligen beskrivs ovan och omfattar inte något anspråk på efterföljande förlust eller följdskada. Denna garanti erbjuds som ytterligare förmån och påverkar inte dina lagstadgade rättigheter som konsument.



## Ważne wskazówki dotyczące bezpieczeństwa

Podczas korzystania z urządzeń elektrycznych należy zawsze przestrzegać następujących oczywistych zasad bezpieczeństwa.

Po pierwsze, istnieje ryzyko obrażeń lub śmierci, po drugie zaś ryzyko uszkodzenia urządzenia. Oznaczone są one w niniejszym tekście w następujący sposób:

**OSTRZEŻENIE: Zagrożenie dla osób!**  
**UWAGA:** Możliwość uszkodzenia urządzenia!

Ponadto, poniżej przedstawiamy podstawowe wskazówki dotyczące bezpieczeństwa.

### Umiejscowienie

- Usunąć opakowanie i zachować na przyszłość.
- Upewnić się, że opiekacz z grillem stoi na stabilnej, płaskiej powierzchni.
- Nie korzystać z urządzenia na zewnątrz budynku ani w łazience.
- Nie stawiać urządzenia na wypolerowanej drewnianej powierzchni ze względu na możliwość jej uszkodzenia.
- Nie umieszczać opiekacza na/lub w pobliżu gorących powierzchni, np. rozgrzanego płyty grzejnych, palników lub nieosłoniętego płomienia.
- Podłączyć urządzenie do prądu w taki sposób, aby przewód sieciowy nie był przewieszony przez krawędź blatu lub stołu ani nie dotykał gorących powierzchni.

### Dzieci

- Dzieci nie zdają sobie sprawy z niebezpieczeństw związanych z korzystaniem z urządzeń elektrycznych. Nie pozwalaj dzieciom korzystać z urządzenia.

### Bezpieczeństwo własne

- Podczas opiekania we wnętrzu urządzenia gromadzi się para i gorące powietrze. Należy zachować ostrożność przy otwieraniu i zamykaniu rozgrzanego urządzenia.

### Inne środki bezpieczeństwa

- TAK JAK WIĘKSZOŚĆ URZĄDZEŃ KUCHENNYCH, OPIEKĄCZ Z GRILLEM, A W SZCZEGÓLNOŚCI JEGO PŁYTY, NAGRZEWA SIĘ PODCZAS PRACY. PO UMIESZCZENIU PIECZYWA NA PŁYTACH OPIEKAJĄCYCH NALEŻY, PODCZAS OPIEKANIA I TUŻ PO JEGO ZAKOŃCZENIU, POSŁUGIWAĆ SIĘ WYŁĄCNIEM UCHWYTEM I ZATRZASKIEM PRZY ZAMYKANIU I OTWIERANIU URZĄDZENIA.**
- Odłączyc urządzenie od źródła zasilania, gdy z niego nie korzystamy. Jest to szczególnie ważne przed czyszczeniem urządzenia.

- Nie dotykać gorących powierzchni. Należy posługiwać się w tym celu uchwytami i pokrętkami.
- Nie zanurzać urządzenia w wodzie i zwracać uwagę na to, by przewody elektryczne były suche.
- Nie używać urządzenia, gdy przewód zasilający lub wtyczka są uszkodzone, gdy urządzenie wykazało awariowe działanie lub zostało w jakikolwiek sposób uszkodzone.
- Korzystanie z akcesoriów nie zalecanych przez firmę Glen Dimplex Polska może spowodować pożar, porażenie elektryczne lub obrażenia.
- Nie używać urządzenia do celów niezgodnych z przeznaczeniem.
- Nie pozostawiać włączonego urządzenia bez nadzoru.

## Postępowanie w przypadku poparzeń

- Natychmiast połąć poparzone miejsce zimną wodą. Niezwłocznie wezwać lekarza.

## Warto wiedzieć

Jeśli opiekacz nie działa, należy wykonać następujące czynności:

- Sprawdzić, czy wtyczka jest włożona do gniazda oraz czy włącznik jest włączony.
- Sprawdzić, czy wtyczka lub gniazdo nie są uszkodzone - gniazdo można sprawdzić, podłączając do niego inne urządzenie.

## Wymagania w zakresie instalacji elektrycznej

Należy sprawdzić, czy napięcie wskazane na tabliczce znamionowej odpowiada parametrom instalacji elektrycznej w domu, tj. czy jest to instalacja prądu zmiennego.

**OSTRZEŻENIE: URZĄDZENIE NALEŻY PODŁĄCZYĆ DO GNIAZDA Z KOKŁIEM OCHRONNYM**

## Elementy A

- Zatrzask
- Wyjmowalne płyty opiekające
- Przyciski zwalniające
- Wyjmowalne płyty grillujące
- Lampka zasilania (kolor czerwony)
- Lampka gotowości do pracy (kolor pomarańczowy)
- Nóżki antypoślizgowe
- Wyjmowalny zbiorniczek ociekowy
- Uchwyt z izolacją cieplną

## Korzystanie

Otworzyć opiekacz, otwierając zatrzask na uchwycie i podnosząc górną część opiekacza, trzymając za uchwyt.

Przed pierwszym użyciem należy przemyć i wysuszyć płyty opiekające. Podczas nagrzewania i opiekania urządzenie musi być całkowicie zamknięte i zabezpieczone zatrzaskiem.

Należy wcześniej przygotować pieczywo

do opiekania. Najlepsze rezultaty można osiągnąć, gdy posmaruje się delikatnie pieczywo masłem po stronie ZEWNETRZNEJ. Przed opiekaniami nie należy przekrawać kawałków pieczywa na pół.

Do smarowania pieczywa nie należy używać niskotłuszczowej margaryny do chleba, ponieważ produkty tego typu nie nadają się do tego celu. Najlepiej użyć oleju roślinnego lub masła.

1 Podłączyć opiekacz do źródła zasilania i włączyć. Zaświeci się czerwona lampka, sygnalizująca, że urządzenie jest włączone.

2 Podczas nagrzewania opiekacz powinien być zamknięty. Zapalenie się pomarańczowej lampki oznacza, że opiekacz osiągnął odpowiednią temperaturę i jest gotowy do opiekania. Proszę zauważyć, że podczas pracy urządzenia pomarańczowa lampka będzie się cyklicznie włączać i wyłączać.

3 Otworzyć opiekacz i umieścić pieczywo na płytach opiekających.

NALEŻY PAMIĘTAĆ, ŻE PŁYTY OPIEKAJĄCE SĄ BARDZO GORĄCE.

Przy pierwszym użyciu można zauważyć niewielki dym wydobywający się z urządzenia, który spowodowany jest "wtapianiem się" niektórych elementów urządzenia i nie jest szkodliwy.

4 Aby zamknąć opiekacz, należy złączyć ze sobą oba uchwyty, domknąć zatrzask, przez co znajdujące się w środku pieczywo zostanie "sprasowane". Należy się upewnić, że zatrzask został dobrze zamknięty.

5 Opiekanie pieczywa trwa ok. 5 - 7 minut. Jest to oczywiście jedynie wskazówka, gdyż faktyczny czas opiekania różni się w zależności od rodzaju pieczywa, składników i preferencji użytkownika.

6 Do wyjęcia pieczywa z opiekacza NIE należy używać metalowych przyrządów, tj. noża czy widelca. ZAWSZE używać plastikowej lub drewnianej łopatkki, która się nie nagrzewa.

NALEŻY ZACHOWAĆ OSTROŻNOŚĆ, PONIEWAŻ KORPUS URZĄDZENIA ORAZ PŁYTY OPIEKAJĄCE BARDZO SIĘ NAGRZEWAJĄ.

7 Należy pamiętać o tym, by przed opiekaniami kolejnej porcji pieczywa podgrzać opiekacz.

## Korzystanie z płyt grillujących

Podczas korzystania z grilla najlepsze rezultaty można osiągnąć, gdy urządzenie jest zamknięte, a pokrywa mocno dociśnięta.

Najpierw należy założyć płyty grillujące zgodnie z opisem w punkcie "Zmiana płyt".

W lewym rogu należy umieścić zbiorniczek ociekowy, aby nadmiar tłuszczu mógł do niego spłynąć. Nie korzystaj z grilla bez założenia zbiorniczka ociekowego. Ze zbiorniczka tego korzystamy wyłącznie w czasie korzystania z opiekacza w funkcji grilla.

Otworzyć opiekacz, otwierając zatrzask na uchwycie i podnosząc górną część opiekacza, trzymając za uchwyt. Podczas nagrzewania opiekacz musi być zamknięty.

Upewnić się, że pokrywa jest opuszczona i rozpocząć opiekanie w

normalnym trybie.

Przed pierwszym użyciem opiekacza z grillem w funkcji grilla należy posmarować płyty grillujące niewielką ilością oleju roślinnego.

Do smarowania płyt grillujących nie należy używać niskotłuszczowej margaryny do chleba, ponieważ produkty tego typu nie nadają się do tego celu. Najlepiej użyć oleju roślinnego lub masła.

1 Podłączyć urządzenie do źródła zasilania i włączyć. Zaświeci się czerwona lampka, sygnalizująca, że urządzenie jest włączone.

2 Zapalenie się pomarańczowej lampki oznacza, że opiekacz osiągnął odpowiednią temperaturę

3 Otworzyć opiekacz i umieścić pieczywo na płytach, posługując się plastikowymi bądź drewnianymi przyrządami, które nie przewodzą ciepła.

**OSTRZEŻENIE: Należy zachować ostrożność, ponieważ korpus urządzenia oraz płyty grillujące bardzo się nagrzewają.**

4 Gdy składniki będą gotowe, należy wyjąć je przy użyciu odpowiednich przyborów, np. plastikowej łopatkki.

5 Należy pamiętać o tym, by przed grillowaniem kolejnej porcji składników podgrzać urządzenie.

## Zmiana płyt opiekających i grillujących

NALEŻY W PIERWSZEJ KOLEJNOŚCI ODŁĄCZYĆ URZĄDZENIE OD ŹRÓDŁA ZASILANIA. PRZED ZAMIANĄ PŁYT NALEŻY ZAWSZE POCZekać, AŻ URZĄDZENIE OSTYGNIE.

Całkowicie otworzyć urządzenie.

### Wymowanie płyt

Przesunąć przyciski zwalniające do tyłu, jak pokazano na rysunku i wyjąć płyty.

### Wkładanie płyt

Wsunąć dwie kłapki w odpowiednie otwory środkowego zawiasu. Nacisnąć płyty z przodu, aż przyciski zwalniające wrócą do pozycji wyjściowej.

## Czyszczenie

PRZED CZYSZCZENIEM NALEŻY WYŁĄCZYĆ URZĄDZENIE I WYJĄĆ WTYCZKĘ Z GNIAZDA.

Po zakończeniu opiekania należy poczekać, aż płyty opiekające ostygną, a następnie przetrzeć je wilgotną ściereczką. Nie używać środków czyszczących w proszku bądź w płynie. Inne elementy opiekacza przetrzeć wilgotną ściereczką lub ręcznikiem kuchennym.

NIE ZANURZAĆ OPIEKACZA W WODZIE.

Gdy opiekacz ostygnie, należy zamknąć urządzenie i zabezpieczyć, domykając zatrzask na uchwycie.

## Dwa lata gwarancji

Należy zachować paragon jako dowód zakupu. Najlepiej przyjąć paragon do tylnej okładki niniejszej instrukcji.

Dwuletnia gwarancja będzie ważna tylko wtedy, gdy urządzenie będzie użytkowane zgodnie z instrukcjami producenta.

### WYŁĄCZENIA

Firma Glen Dimplex Polska nie będzie zobowiązana do wymiany lub naprawy urządzeń zgodnie z warunkami gwarancji, w przypadku gdy:

1 Usterka została spowodowana lub oznacza, że opiekacz osiągnął odpowiednią temperaturę

2 Urządzenie było zasilane prądem o napięciu innym niż wskazane na tabliczce znamionowej.

3 Naprawy urządzenia podjęły się inne osoby niż serwisanci naszej firmy (lub autoryzowany przedstawiciel handlowy).

4 W przypadku gdy urządzenie było wypożyczane lub wykorzystywane w celach innych niż na użytek własny.

5 Firma Glen Dimplex Polska nie jest zobowiązana warunkami gwarancji do wykonywania usług serwisowych.

Niniejsza gwarancja nie daje innych uprawnień niż te, wyraźnie określone powyżej ani nie obejmuje roszczeń z tytułu strat lub szkód pośrednich. Niniejsza gwarancja oferowana jest jako dodatkowe świadczenie, nie mające żadnego wpływu na prawa ustawowo przysługujące klientowi.

RU

## Меры предосторожности

При пользовании любым электроприбором необходимо соблюдать элементарную осторожность.

Во-первых, неправильное использование может повлечь травму или смерть, а во-вторых, привести к повреждению устройства. Меры безопасности в данном руководстве подразделяются на следующие две категории:

**ПРЕДУПРЕЖДЕНИЕ: Опасность получения травмы!**

**ВНИМАНИЕ:** Опасность повреждения устройства! Кроме этого, мы предлагаем дополнительные советы по мерам безопасности.

### Размещение

- Снимите с устройства всю упаковку и сохраните ее для последующего применения.
- Устанавливайте гриль на прочной и ровной поверхности.
- Не используйте устройство вне помещений или в ванной комнате.
- Не устанавливайте тостер и гриль на полированную деревянную поверхность, так как вследствие этого она может быть повреждена.
- Не ставьте тостер и гриль на горячие поверхности, такие как нагретая

кухонная плита или радиатор, или близко к ним, а также вблизи открытого огня.

- Не допускайте, чтобы провод питания свисал с края стола или рабочего места, или касался горячих поверхностей.

### Дети

- Дети не осознают опасности, которая может возникнуть при работе с электроприборами. Детям категорически запрещается пользоваться данным прибором.

### Безопасность пользователя

- Дл время приготовления из продуктов исходит пар и горячий воздух. Проявляйте особую осторожность при открывании и закрывании горячего устройства.

### Другие меры предосторожности

- КАК И БОЛЬШИНСТВО КУХОННЫХ АППАРАТОВ, ТОСТЕР С ГРИЛЕМ ВО ВРЕМЯ РАБОТЫ НАГРЕВАЕТСЯ, ОСОБЕННО, НАГРЕВАТЕЛЬНЫЕ ПЛАСТИНЫ. ПОСЛЕ ПОМЕЩЕНИЯ ПРОДУКТОВ НА НАГРЕВАТЕЛЬНУЮ ПЛАСТИНУ БРАТЬСЯ ВО ВРЕМЯ ПРИГОТОВЛЕНИЯ И НЕПОСРЕДСТВЕННО ПОСЛЕ НЕГО МОЖНО ТОЛЬКО ЗА РУЧКИ.
- При очистке, или когда устройство не используется, отсоедините тостер с

грилем от сети питания.

- Не касайтесь поверхностей. Пользуйтесь только ручками и рукоятками.
- Не погружайте тостер с грилем в воду и содержите электрические разъемы в чистоте.
- Не используйте прибор с поврежденным проводом или вилкой. Запрещается использовать неисправный или поврежденный прибор.
- Используйте только рекомендованные и продаваемые компанией Morphy Richards насадки и приспособления. Несоблюдение данного условия может привести к пожару, поражению электрическим током или травме.
- Используйте тостер с грилем только по прямому назначению.
- Не оставляйте включенное устройство без присмотра.

### При ошпаривании

- Немедленно подставьте пораженный участок под холодную воду. Снимите одежду с пораженного участка, быстро обратитесь за медицинской помощью.

## Не правильно

Если тостер с грилем не работает, проверьте следующие моменты:

- Вставлена ли вилка в розетку, находится ли переключатель в положении "Вкл."?
- Проверьте, что вилка и

morphy richards

Уважаемый покупатель!

Благодарим Вас за выбор изделия фирмы «MorphyRichards» и надеемся, что оно Вам понравится. В случае если Ваше изделие будет нуждаться в гарантийном обслуживании, просим обратиться к дилеру, у которого Вы приобрели это изделие или в один из Авторизованных технических центров РТЦ «СОВИНСЕРВИС», список которых можно получить у продавцов или позвонив на горячую линию «Morphy Richards»

+7 (095) 720 - 60 - 92

Изделие:

Модель:

Серийный номер:

Дата продажи:

Торговая организация:

Фамилия и подпись продавца:

МП  
продавца

Изделие получено. Претензий к внешнему виду и комплектации не имею, с условиями гарантийного обслуживания согласен.

Фамилия и подпись покупателя:

PL

RU

электрическая розетка исправны, для проверки розетки подключите к ней другой электроприбор.

## Электротехнические требования

Убедитесь в том, что напряжение на табличке с электротехническими данными прибора соответствует характеристикам домашней электрической сети, которая должна быть сетью переменного напряжения. Устройства со встроенной вилкой.

Если вилка сетевого провода прибора не подходит к домашним электрическим розеткам, необходимо ее заменить вилкой соответствующего образца.

**ВНИМАНИЕ:** ВИЛКА

ОТДЕЛИВШАЯСЯ ОТ СЕТЕВОГО ШНУРА ПОДЛЕЖИТ УНИЧТОЖЕНИЮ, ПОСКОЛЬКУ ВИЛКА М ОБНАЖЕННЫМИ ЖИЛАМИ ГИБКОГО ПРОВОДА ПРЕДСТАВЛЯЕТ ОПАСНОСТЬ, БУДУЧИ ВСТАВЛЕННОЙ В ЭЛЕКТРИЧЕСКУЮ РОЗЕТКУ.

**ПРЕДУПРЕЖДЕНИЕ:** Данный электроприбор должен быть заземлен.

## Составные части А

- 1 Фиксирующий зажим
- 2 Съёмные пластины типа "сэндвич"
- 3 Кнопки быстрого отсоединения
- 4 Съёмные пластины гриля
- 5 Индикатор включения электропитания (красный)

- 6 Индикатор готовности к приготовлению пищи (оранжевый)
- 7 Нескользкие ножки
- 8 Съёмный поддон
- 9 Холодная ручка

## Порядок применения

Откройте тостер с грилем, освободив фиксирующий зажим на ручке и подняв верхнюю половину тостера за ручку.

Перед первым применением тостера с грилем необходимо промыть и просушить нагревательные пластины. В период предварительного прогрева и готовки устройство должно быть полностью закрыто и зафиксировано.

Приготовьте сэндвич заранее. Для получения наилучшего результата намажьте хлеб тонким слоем масла СНАРУЖИ, перед приготовлением не разрезайте хлеб на две части.

Не используйте легкое масло с низким содержанием жиров для смазывания пластин нагрева сэндвича, оно не подходит для этих целей. Для этого лучше использовать растительное или сливочное масло.

- 1 Вставьте вилку тостера с грилем в розетку и переведите переключатель в положение "Вкл.". Загорается индикатор 6 красного цвета, указывая на то, что аппарат включен.
- 2 По время прогрева тостер с грилем должен быть закрыт. Свечение оранжевого индикатора 9 указывает на то, что тостер с грилем готов к работе. Обратите внимание на то, что в ходе работы этот индикатор будет

периодически гаснуть и загораться.

- 3 Теперь откройте тостер и положите сэндвич на нагревательные пластины. ПОМНИТЕ, НАГРЕВАТЕЛЬНЫЕ ПЛАСТИНЫ ОЧЕНЬ ГОРЯЧИЕ. При первом использовании устройства вы можете заметить легкий дымок исходящий из устройства, это нормальное явление, вызванное "обгоранием" некоторых деталей устройства.

- 4 Для закрывания тостера с грилем сведите вместе две передние ручки, установите фиксирующий зажим со щелчком в положение, при котором кусочек хлеба сжимается 3. Убедитесь в том, что он надежно закрыт.
- 5 Сэндвичам понадобится 5-7 минут до готовности. Правда, это время указывается ориентировочно, поскольку время приготовления зависит от типа хлеба, ингредиентов и личных вкусов.
- 6 При извлечении сэндвичей НЕ ДОПУСКАЕТСЯ применение металлических приспособлений, таких как нож или вилка. Пользуйтесь лопаточками из термостойкого пластика или дерева. ПРОЯВЛЯЙТЕ ОСОБУЮ ОСТОРОЖНОСТЬ, ПОСКОЛЬКУ КОРПУС УСТРОЙСТВА И НАГРЕВАТЕЛЬНЫЕ ПЛАСТИНЫ СИЛЬНО РАЗОГРЕВАЮТСЯ.
- 7 Не забудьте повторно подогреть тостер с грилем перед приготовлением следующей порции сэндвичей.

## Использование пластин гриля

Наилучший результат гриль дает в полностью зарытом положении и плотно закрытой крышке.

Прежде всего, установите пластины гриля в положение, описанное в разделе "Замена пластин".

Установите поддон 8 в левый угол для стекания в него жира 4. Использование поддона обязательно. Поддон используется только при жарке на гриле.

Откройте тостер с грилем, освободив фиксирующий зажим на ручке и подняв верхнюю половину тостера за ручку. Для прогрева полностью закройте тостер с грилем.

Убедитесь в том, что крышка опущена вниз, и готовьте в обычном порядке.

Перед первым использованием тостера с грилем в режиме гриля нанесите тонкий слой растительного масла кистью или протрите маслом пластины гриля.

Не используйте легкое масло с низким содержанием жиров для смазывания пластин гриля, оно не подходит для этих целей. Для этого лучше использовать растительное или сливочное масло.

- 1 Вставьте вилку в сетевую розетку и включите устройство. Загорается индикатор красного цвета, указывая на то, что аппарат включен.
- 2 Свечение оранжевого индикатора указывает на то, что гриль готов к работе.
- 3 Теперь откройте гриль и положите продукты на пластины, пользуясь приспособлениями из термостойкого пластика или дерева. **ПРЕДУПРЕЖДЕНИЕ: Проявляйте особую осторожность, поскольку устройство и пластины гриля сильно разогреваются.**
- 4 Извлекайте готовое блюдо соответствующими приспособлениями, например, пластиковой лопаточкой.
- 5 Не забудьте вновь прогреть гриль перед закладкой новой порции.

## Замена нагревательных пластин тостера и гриля.

**ПРЕЖДЕ ВСЕГО, ОБЕСТОЧЬТЕ ИЗДЕЛИЕ. ПЕРЕД ЗАМЕНОЙ ПЛАСТИН ТОСТЕРА/ГРИЛЯ УСТРОЙСТВО ДОЛЖНО ОСТЫТЬ.**

Откройте устройство в полностью открытое положение.

### Для снятия пластин

Сдвиньте кнопки защелок, как показано и извлеките пластины 4.

### Для установки пластин

Вставьте два установочных язычка в предназначенные для них прорези в центральном шарнире. Нажимайте вниз

на передней стороне пластин до возврата на место со щелчком.

## Очистка

**ПЕРЕД ОЧИСТКОЙ ВЫКЛЮЧИТЕ УСТРОЙСТВО И ИЗВЛЕКИТЕ ВИЛКУ ИЗ РОЗЕТКИ.**

После использования дайте пластинам остыть, протрите их влажной тканью. Никогда не применяйте абразивные материалы или пенящиеся моющие средства. Остальные части тостера с грилем очистите влажной тканью или кухонной бумажной салфеткой.

**НЕ ПОГРУЖАЙТЕ ТОСТЕР С ГРИЛЕМ В ВОДУ.**

После того как тостер с грилем остыл, закройте тостер с грилем, защелкните зажим фиксатора для крепления ручки.

## Предоставляемая двухлетняя гарантия

Очень важно сохранять товарный чек, который является подтверждением покупки. Советуем прикрепить стэплером товарный чек к задней обложке данного руководства (к гарантийному талону).

Все изделия MorphyRichards перед отправкой с завода проходят индивидуальную проверку.

Гарантийный срок начинается со дня покупки и действует в течение 24 месяцев (2 года). Подтверждением права на гарантийное обслуживание является предоставление покупателем чека на покупку и гарантийного талона, заполненного и подписанного продавцом. Серийный номер прибора должен соответствовать номеру, указанному в гарантийном талоне.

В течение гарантийного срока осуществляется гарантийная замена (если неисправность допущена по вине завода-изготовителя).

Если по каким-либо причинам в течение двухлетнего гарантийного периода данное изделие было заменено новым, гарантия на новое изделие будет исчисляться с момента первоначальной покупки прибора. В связи с этим, очень важно сохранять квитанцию или счет-фактуру, подтверждающие дату первоначальной покупки.

Двухлетняя гарантия распространяется только на те изделия, которые эксплуатируются в соответствии с указаниями производителя. Например, изделия должны очищаться от накипи, фильтры должны поддерживаться в чистом состоянии.

Компания MorphyRichards вправе отказать в гарантийной замене в следующих случаях:

- 1 Поломка была вызвана или связана с использованием прибора не по назначению, неправильным применением, неаккуратным использованием или использованием с несоблюдением рекомендаций производителя, поломка явилась следствием перепадов напряжения в электросети

или нарушений правил транспортировки.

- 2 Изделие использовалось под напряжением, отличающимся от указанного на изделии. Предпринимались попытки ремонта изделия лицами, которые не являются нашим обслуживающим персоналом (или персоналом официального дилера).

- 3 Прибор использовался на условиях аренды или применялся для целей бытовых целей.
- 4 Отсутствуют основания для проведения какого-либо гарантийного ремонта компанией MorphyRichards. Гарантия не распространяется на расходные материалы, такие как пакеты, фильтры и стеклянные сосуды.

Данная гарантия не предоставляет каких-либо других прав, кроме тех, которые четко изложены выше, при этом изготовитель не принимает каких-либо претензий, связанных с косвенными ущербами и убытками. Данная гарантия предоставляется в качестве дополнительной льготы и не ограничивает ваших прав потребителя.

**morphy richards**

1. Гарантийное обслуживание продукции MorphyRichards осуществляется на всей территории России техническими центрами РТЦ «СОВИНСЕРВИС».
2. Гарантийный срок на изделия MorphyRichards составляет 2 года с момента продажи.
3. Гарантийное обслуживание распространяется на дефекты, возникшие в процессе использования изделия при условии соблюдения требований производителя по эксплуатации изделия и не выходящая за рамки личных нужд и при соответствующем напряжении питающей сети.
4. Гарантия не распространяется на:
  - a. расходные материалы;
  - b. естественный износ;
  - c. механические повреждения изделия или его частей;
  - d. повреждения, вызванные качеством воды;
  - e. повреждения, вызванные эксплуатацией, выходящей за рамки личных нужд;
  - f. повреждения, вызванные небрежной или неправильной эксплуатацией, а также вызванные попаданием внутрь изделия посторонних предметов, жидкостей или насекомых;
  - g. повреждения, вызванные воздействием высоких температур;
  - h. повреждения, вызванные отложением накипи вне зависимости от типа воды;
  - i. повреждения, вызванные самостоятельным изменением конструкции изделия или его комплектующих.
5. Потребителю может быть отказано в гарантийном обслуживании если:
  - a. отсутствует или не заполнен гарантийный талон;
  - b. стерт или поврежден серийный номер изделия;
  - c. вскрыты или повреждены пломбы на изделии;
  - d. изделие ремонтировалось вне авторизованного сервисного центра уполномоченного MorphyRichards.
6. Настоящая гарантия не ущемляет других законных прав потребителя, предоставленных ему действующим законодательством страны.

RU





- GB** For electrical products sold within the European Community.  
At the end of the electrical products useful life it should not be disposed of with household waste.  
Please recycle where facilities exist.  
Check with your Local Authority or retailer for recycling advice in your country.
- F** Pour les appareils électriques vendus dans la Communauté européenne.  
Lorsque les appareils électriques arrivent à la fin de leur vie utile, il ne faut pas les jeter à la poubelle.  
Il faut les recycler dans des centres spécialisés, s'ils existent.  
Consultez la municipalité ou le magasin où vous avez acheté l'appareil pour obtenir des conseils sur le recyclage dans votre pays.
- D** Für elektrische Artikel, die in der europäischen Gemeinschaft verkauft werden.  
Am Ende der Nutzungsdauer sollte das Gerät nicht im regulären Hausmüll entsorgt werden.  
Bitte einer Recycling-Sammelstelle zuführen.  
Informationen über geeignete Recycling-Annahmestellen erhalten Sie bei Ihrer Stadt- bzw. Ortsverwaltung.
- E** Para productos eléctricos vendidos en la Comunidad Europea.  
Al final de su vida útil los productos eléctricos no deberán desecharse con el resto de residuos domésticos.  
Recíclelos en las instalaciones destinadas para ello.  
Infórmese sobre consejos de reciclaje en su tienda habitual o consulte a las autoridades locales de su país.
- NL** Voor elektrische producten verkocht in de Europese Gemeenschap.  
Op het einde van zijn levensduur mag een elektrisch product niet worden meegegeven met het gewone huisvuil.  
Laat het product recycleren als deze mogelijkheid voorzien is.  
Vraag bij uw lokale overheid of in uw winkel waar u daarvoor terecht kunt.
- P** Para produtos eléctricos vendidos na Comunidade Europeia.  
Quando os produtos eléctricos atingirem o final da sua vida útil, não devem ser eliminados juntamente com o lixo doméstico.  
Faça a reciclagem nos locais apropriados.  
Contacte as autoridades locais ou o revendedor para saber como efectuar a reciclagem no seu país.
- I** Per gli elettrodomestici venduti all'interno della Comunità europea.  
Al termine della vita utile, non smaltire l'elettrodomestico nei rifiuti domestici.  
Riciclarlo laddove esistano le strutture.  
Verificare con la Locale Autorità o con il dettagliante in merito alle possibilità di riciclaggio nel proprio paese.
- DK** Angående elektriske produkter, der sælges inden for EU.  
Når det elektriske produkt har nået enden af sin levetid, må det ikke bortkastes sammen med husholdningsaffaldet.  
Det bedes genbrugt, hvor der er faciliteter hertil.  
Bed de lokale myndigheder eller forhandleren om råd om genbrug i dit land.
- S** Gäller elektriska produkter som säljs inom Europeiska Unionen.  
När elektriska produkter inte längre kan användas ska de inte kastas med vanliga hushållssopor.  
Lämna dem till återvinning där det finns möjlighet.  
Kontakta lokala myndigheter eller försäljningsstället och kontrollera vad som gäller för återvinning i ditt land.
- PL** Dla produktów elektrycznych sprzedawanych na terenie Wspólnoty Europejskiej.  
Po zakończeniu okresu używalności produktów elektrycznych, nie należy ich wyrzucać wraz z odpadkami pochodzącymi z gospodarstwa domowego.  
Jeżeli istnieją odpowiednie zakłady zajmujące się utylizacją, produkty należy poddać recyklingowi.  
W celu uzyskania porady na temat recyklingu w Twoim kraju zwróć się do miejscowych władz lub lokalnego sprzedawcy.

GB

F

D

E

NL

P

I

DK

S

PL

**GB** Morphy Richards products are intended for household use only. Morphy Richards has a policy of continuous improvement in product quality and design. The Company, therefore, reserves the right to change the specification of its models at any time.

The After Sales Division,  
Morphy Richards Ltd, Mexborough, South Yorkshire, England, S64 8AJ  
Helpline (office hours) UK 0870 060 2609 Republic of Ireland 1800 409119

**AUS** Australia - Service centre locations

Asko Appliances (Australia) Pty Ltd.  
Victoria  
35 Sunmore Close, Moorabbin. 3189 T: 03 8551 2200

New South Wales  
F3/ 3-9 Birnie Ave., Lidcombe. 2141 T: 02 8748 2900

Queensland  
2/112 Fison Ave., Eagle Farm. 4009 T: 07 3868 2989

South Australia  
45 Hampton Road, Keswick. 5035 T: 08 8293 1833

Western Australia  
15 Walters Drive, Osborne Park. 6017 T: 08 9244 4366

**P** Les produits Morphy Richards sont conçus pour un usage exclusivement domestique. Morphy Richards s'engage à mener une politique d'amélioration continue en termes de qualité et de conception. Le fabricant se réserve donc le droit de modifier sans préavis la spécification de ses modèles.

Glen Dimplex France  
Z.I de l'Eglantier  
20, rue des Cerisiers  
91028 Evry cedex 2851  
T: + 33 (0)1 69 11 11 91 F: + 33 (0)1 60 86 15 24

**D** Morphy Richards Produkte sind nur für den Einsatz im Haushalt vorgesehen. Ständige Verbesserungen an der Produktqualität und dem Design gehören zur Philosophie von Morphy Richards. Aus diesem Grunde behält sich die Firma das Recht vor, die Angaben zu ihren Modellen jederzeit zu ändern.

Glen Dimplex Deutschland GmbH  
Otto-Bergner-Str. 28  
96515 Sonneberg  
Service-Hotline-Telefon:  
+49(0) 1805/395-346  
Service-Fax: +49(0) 3675/879-235  
email: service@glendimplex.de

Austria  
Kundendienst  
Merangasse 17  
A-8010 Graz  
Telefon : +42(0) 316/323-041 Telefax: +49(0)316/382-963

**E** Los productos Morphy Richards están concebidos solamente para uso doméstico. Morphy Richards tiene una política de mejora en la calidad y diseño de sus artículos. La compañía, por lo tanto, se reserva el derecho de cambiar en cualquier momento las especificaciones de sus modelos.

Glen Dimplex España  
Servicio de Asistencia Técnica en toda España  
PRESAT S.A.  
Calle Ribes 49-53  
08013 Barcelona, España  
Línea de ayuda (horas de oficina)  
93 247 85 70  
presat@presat.net

**NL** De producten van Morphy Richards zijn alleen bedoeld voor huishoudelijk gebruik. Morphy Richards streeft ernaar de kwaliteit en het design van zijn producten voortdurend te verbeteren. Het bedrijf behoudt zich daarom het recht voor om de specificaties van de producten op ieder ogenblik te wijzigen.

Glen Dimplex Benelux BV  
Antennestraat 84  
1322 AS Almere  
Nederland  
T: +31-(0)-36 538 70 40 F: +31-(0)-36-538 70 41  
Service: +31-(0)-36-538 70 55  
E: info@glendimplex.nl www.morphyrichards.nl

**B** Les produits Morphy Richards sont conçus pour un usage exclusivement domestique. Morphy Richards s'engage à mener une politique d'amélioration continue en termes de qualité et de conception. Le fabricant se réserve donc le droit de modifier sans préavis la spécification de ses modèles.

De producten van Morphy Richards zijn alleen bedoeld voor huishoudelijk gebruik.

Morphy Richards streeft ernaar de kwaliteit en het design van zijn producten voortdurend te verbeteren. Het bedrijf behoudt zich daarom het recht voor om de specificaties van de producten op ieder ogenblik te wijzigen.

Glen Dimplex Benelux BV  
Gentsestraat 60  
B- 9300 Aalst  
België  
T: +32-(0)-53 82 88 62 F: +32-(0)-53 82 88 63  
E: info@glendimplex.be www.morphyrichards.be

**P** Os produtos Morphy Richards foram concebidos apenas para utilização doméstica. A Morphy Richards respeita uma política de aperfeiçoamento contínuo da qualidade e design do produto. Desta forma, a companhia reserva-se o direito de alterar as especificações destes modelos a qualquer momento.

Glen Dimplex Espanha i Portugal  
Serviço de assistência Técnica em Portugal  
RENASE S.A.  
Rua Antero Quental, 236  
Edifício Europa 4455-586 Parafita  
Portugal  
Linha ajuda (horas de escritório) T: (351) 229 942 917

**I** I prodotti Morphy Richards sono concepiti esclusivamente per uso domestico. Morphy Richards è costantemente impegnata a migliorare la qualità e il design dei propri prodotti, pertanto si riserva il diritto di modificare le specifiche dei diversi modelli in qualunque momento.

Glen Dimplex Italia Srl  
Via delle Rose 7, 24040 Lallio (BG)  
Assistenza telefonica (Lun-Ven)  
08:30 – 12:30 / 14:00 – 18:00  
T: 035-201042 F: 035-200492

**DK** Morphy Richards produkter er kun beregnet til husholdningsbrug. Det er praksis hos Morphy Richards at fortsætte udviklingen af produktets kvalitet og design. Firmaet forbeholder sig derfor retten til at ændre modellerens specifikationer når som helst.

**S** Produkter från Morphy Richards är endast avsedda för hushållsbruk. Morphy Richards har en policy för kontinuerlig förbättring i produktkvalitet och utformning. Företaget förbehåller sig därför rätten att när som helst ändra specifikationen för sina modeller.

**PL** Produkty Morphy Richards są przeznaczone wyłącznie do użytku domowego. Morphy Richards prowadzi politykę ciągłej poprawy jakości i wzoru produktów. Firma zastrzega sobie prawo zmiany specyfikacji modeli w dowolnej chwili.

Glen Dimplex Polska Sp. z o.o  
Ul. Strzeszyńska 33  
60-479 Poznań  
NIP 781-16-70-985  
T: + 48 (0)61 8425 805 F: + 48 (0)61 8425 806

**RU** Изделия Morphy Richards предназначены только для бытового использования. Morphy Richards постоянно совершенствует качество и дизайн своей продукции. Таким образом, компания оставляет за собой право в любое время вносить изменения в технические характеристики своих изделий.

**morphy richards**